

תפוצה		הערות
1	2	
3	4	
5	6	
7	8	
9	10	
11	12	
13	14	
15	16	
17	18	
19	20	
21	22	
23	24	
25	26	
27	28	
29	30	
31	32	
33	34	
35	36	
37	38	
39	40	
41	42	
43	44	
45	46	
47	48	
49	50	
51	52	
53	54	
55	56	
57	58	
59	60	
61	62	
63	64	
65	66	
67	68	
69	70	
71	72	
73	74	
75	76	
77	78	
79	80	
81	82	
83	84	
85	86	
87	88	
89	90	
91	92	
93	94	
95	96	
97	98	
99	100	

הערות	מספר	תאריך
	1	2023.09.26
	2	
	3	
	4	
	5	
	6	
	7	
	8	
	9	
	10	
	11	
	12	
	13	
	14	
	15	
	16	
	17	
	18	
	19	
	20	
	21	
	22	
	23	
	24	
	25	
	26	
	27	
	28	
	29	
	30	
	31	
	32	
	33	
	34	
	35	
	36	
	37	
	38	
	39	
	40	
	41	
	42	
	43	
	44	
	45	
	46	
	47	
	48	
	49	
	50	
	51	
	52	
	53	
	54	
	55	
	56	
	57	
	58	
	59	
	60	
	61	
	62	
	63	
	64	
	65	
	66	
	67	
	68	
	69	
	70	
	71	
	72	
	73	
	74	
	75	
	76	
	77	
	78	
	79	
	80	
	81	
	82	
	83	
	84	
	85	
	86	
	87	
	88	
	89	
	90	
	91	
	92	
	93	
	94	
	95	
	96	
	97	
	98	
	99	
	100	

שם הפרויקט
בית הכנסת התוניסאי
 מספר פרויקט
878



תוכן העילון
תכנית תקרת קומה 0

חברת יועצים
Author

מספר העילון
100-01

תאריך
26.09.2023

סטטוס העילון
 0

שפת תוכנית
As indicated

קובץ
 0

שולד אדריכלים

הבולט 00, בניינים 3053405
 תל 04-6883389
 תל 077-4448002

מקרא תקרות:

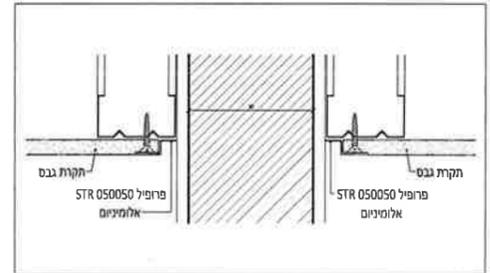
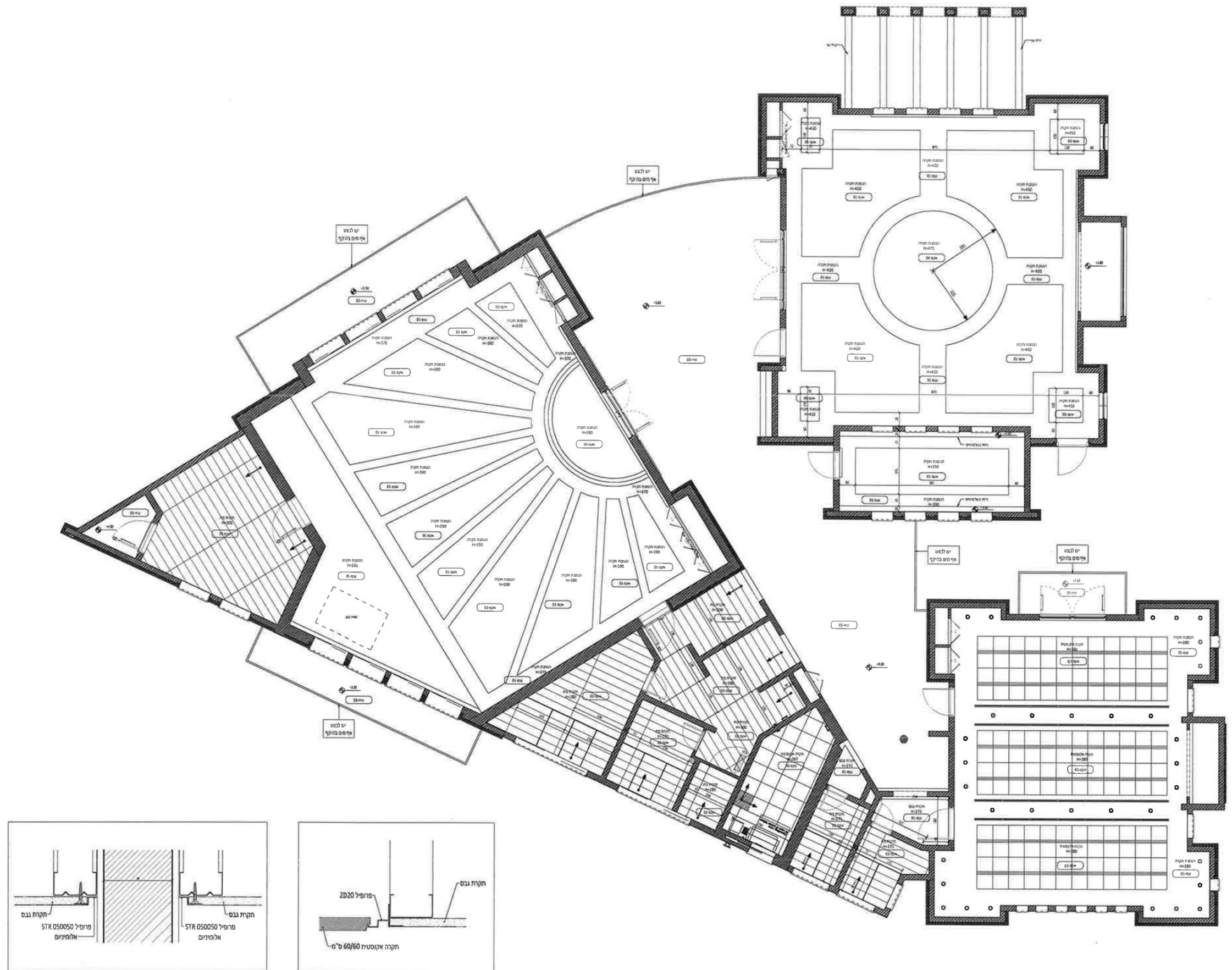
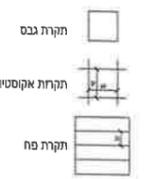

מפגש קרניז גבס וקיר

ק"מ 1:2

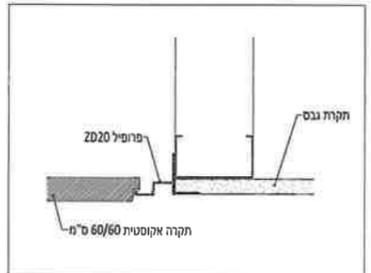

חיבור בין סוגי תקרות

ק"מ 1:2

תאריך	תפוצה
08.09.2023	אישור תוכנית
09.09.2023	אישור תוכנית
10.09.2023	אישור תוכנית
11.09.2023	אישור תוכנית
12.09.2023	אישור תוכנית
13.09.2023	אישור תוכנית
14.09.2023	אישור תוכנית
15.09.2023	אישור תוכנית
16.09.2023	אישור תוכנית
17.09.2023	אישור תוכנית
18.09.2023	אישור תוכנית
19.09.2023	אישור תוכנית
20.09.2023	אישור תוכנית
21.09.2023	אישור תוכנית
22.09.2023	אישור תוכנית
23.09.2023	אישור תוכנית
24.09.2023	אישור תוכנית
25.09.2023	אישור תוכנית
26.09.2023	אישור תוכנית

הערות שוליים	תאריך
1	08.09.2023
2	09.09.2023
3	10.09.2023
4	11.09.2023
5	12.09.2023
6	13.09.2023
7	14.09.2023
8	15.09.2023
9	16.09.2023
10	17.09.2023
11	18.09.2023
12	19.09.2023
13	20.09.2023
14	21.09.2023
15	22.09.2023
16	23.09.2023
17	24.09.2023
18	25.09.2023
19	26.09.2023

שם הפרויקט: **בית הכנסת התוניסאי**

מספר פרויקט: **878**

מחנך: **שרונה**

תפקיד המחנך: **ריצוף וגמר - קומה 0**

מחבר/י: **Author**

מספר הלין: **100-02**

תאריך: **26.09.2023**

מספר הלין: **0**

מטרה: **רונן**

מקוורט: **1:50**

תאריך הקובץ: **20230926_080848**

שטול אדריכלים

רחוב יום טוב 10, בנימינה 3053405
 תל אביב 04-6893889
 פקס 077-4448002

מקרא ריצוף וחפיו:

- ריצוף כלי: גדים פורצלן 80/80
- ע"פ רשימת חמרי הגמר, ע"פ ת"י R-10 ולאשר יושע הבטיחות
- ריצוף שירותים: גדים פורצלן 33.5/33.5 אנוני סליפ
- R-10 ע"פ רשימת חמרי הגמר בע"פ ת"י, ולאשר יושע הבטיחות
- ריצוף גבול/קומטות חוף: גדים פורצלן 33.5/33.5 אנוני סליפ
- R-11 ע"פ רשימת חמרי הגמר בע"פ ת"י, ולאשר יושע הבטיחות
- חפיו קרמיקה עד גובה 2.20 מ'
- חפיו קרמיקה עד גובה 1.20 מ'
- פוליס בגובה 7 ס"מ
- במבנה ב"ב ריפוף פנים לריפוף חוף יש לבצע חף שיש
- במבנה ב"ב ריפוף פנים לריפוף פנים יש לבצע פט פוליס 4 מ"מ
- סימון חחילה ובזון הנתון בריפוף ריפוף

מקרא תגמורים:

- שם החלל: **חלל**
 - קירות: **קיר**
 - חפיו: **חפיו**
 - רצפה: **רצפה**
- הנחת ד"פ לקרא יחד עם רשימת המדחת חמרי הגמר

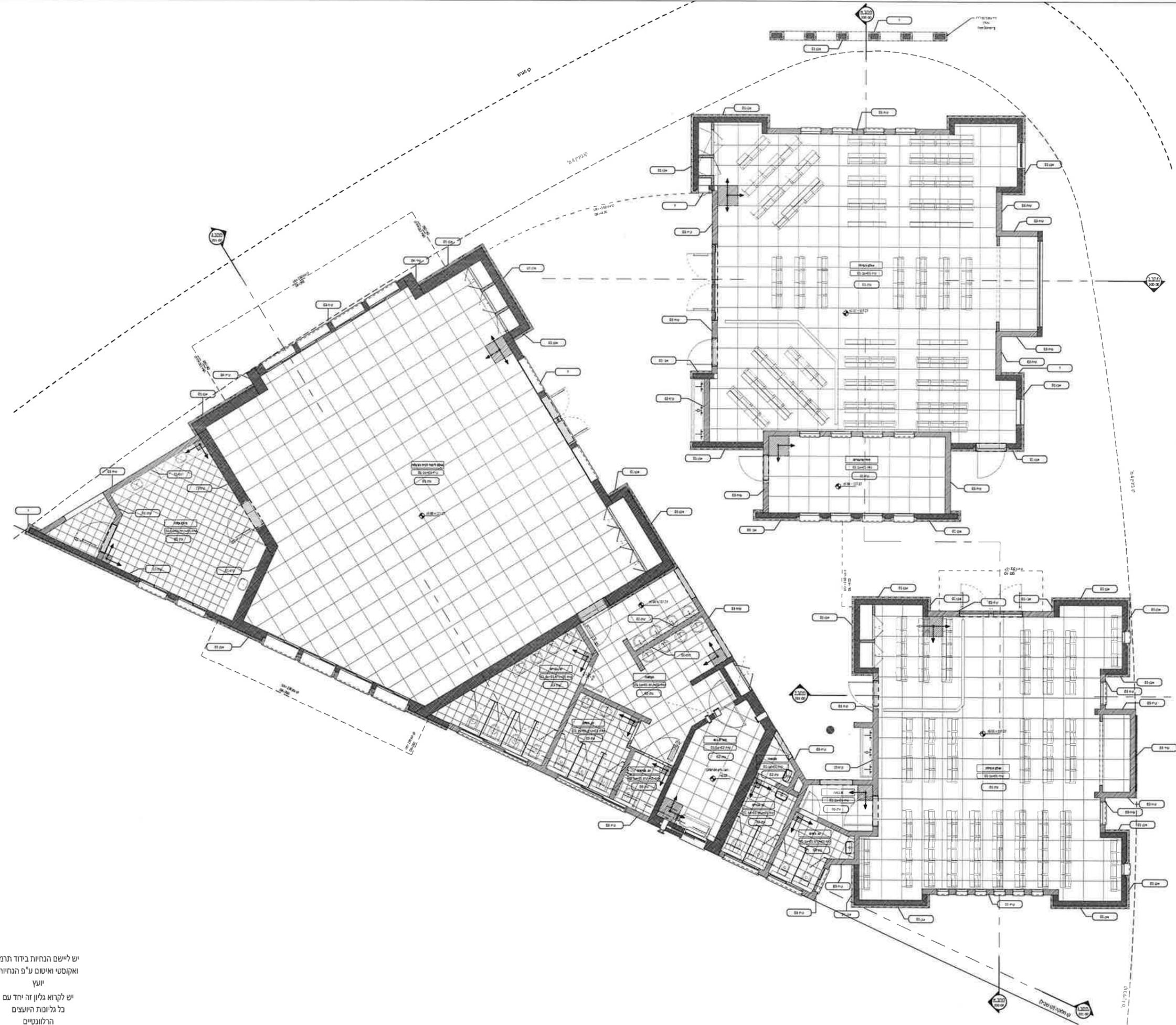

יש ליישם הנחיות בידוד תרמי ואקוסטי ואיסום ע"פ הנחיות יועץ

יש לקרוא גליון זה יחד עם כל גליונות היועצים הרלוונטיים

תפוצה		הערות
1	2	
3	4	
5	6	
7	8	
9	10	
11	12	
13	14	
15	16	
17	18	
19	20	
21	22	
23	24	
25	26	
27	28	
29	30	
31	32	
33	34	
35	36	
37	38	
39	40	
41	42	
43	44	
45	46	
47	48	
49	50	
51	52	
53	54	
55	56	
57	58	
59	60	
61	62	
63	64	
65	66	
67	68	
69	70	
71	72	
73	74	
75	76	
77	78	
79	80	
81	82	
83	84	
85	86	
87	88	
89	90	
91	92	
93	94	
95	96	
97	98	
99	100	

הערות	מספר
	1
	2
	3
	4
	5
	6
	7
	8
	9
	10
	11
	12
	13
	14
	15
	16
	17
	18
	19
	20
	21
	22
	23
	24
	25
	26
	27
	28
	29
	30
	31
	32
	33
	34
	35
	36
	37
	38
	39
	40
	41
	42
	43
	44
	45
	46
	47
	48
	49
	50
	51
	52
	53
	54
	55
	56
	57
	58
	59
	60
	61
	62
	63
	64
	65
	66
	67
	68
	69
	70
	71
	72
	73
	74
	75
	76
	77
	78
	79
	80
	81
	82
	83
	84
	85
	86
	87
	88
	89
	90
	91
	92
	93
	94
	95
	96
	97
	98
	99
	100

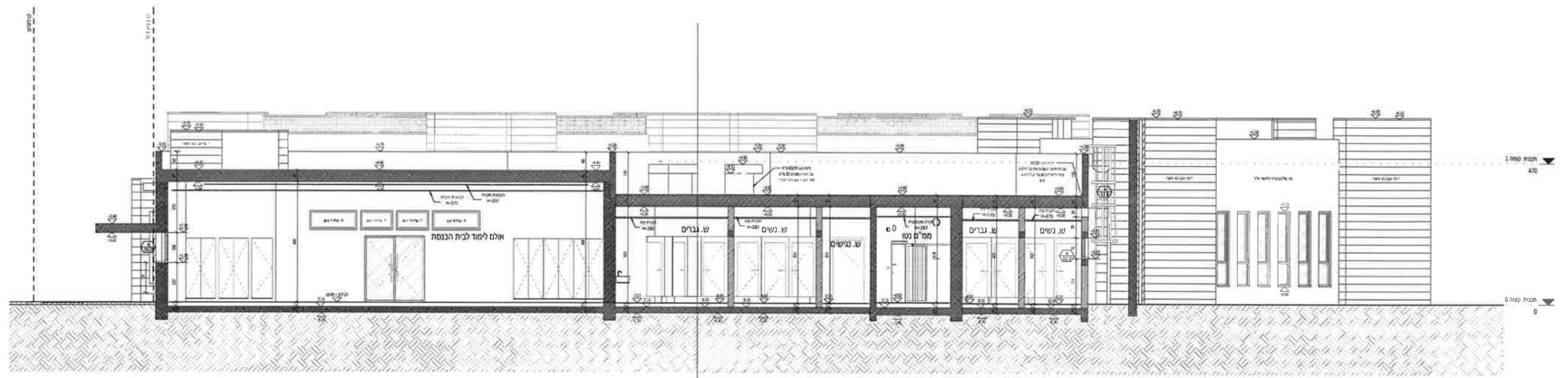

חתך ג-ג
ק"מ 1 : 50

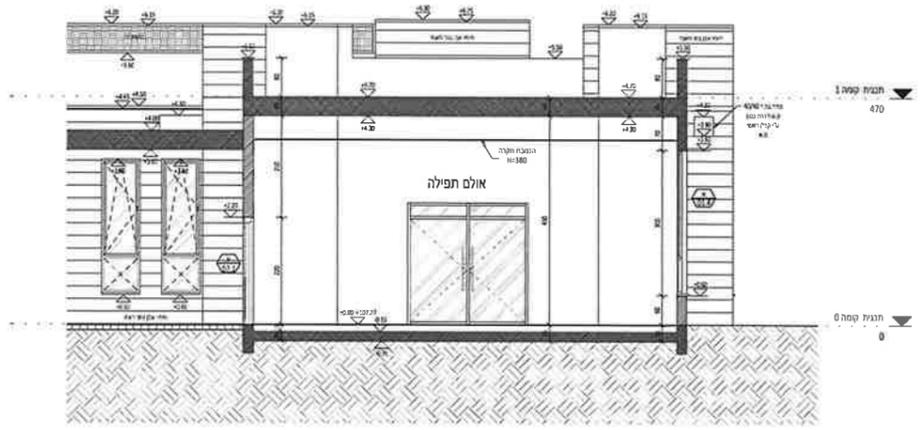

חתך ד-ד
ק"מ 1 : 50

סדר הפרויקט

בית הכנסת התוניסאי

878

מספר מדינת

שדרות

תחן הולין

חתכים ג-ג ד-ד

Author

מספר הפרויקט

201-00

מספר

0

26.09.2023

מספר הפרויקט

1 : 50

רונן

שטול אדריכלים

הנחלה 10, בריסקי 3053405
טל 04-6598389
פקס 077-4448002

יש ליישם הנחיות בידוד תרמי ואקוסטי ואיסום ע"פ הנחיות יועץ יש לקרוא גליון זה יחד עם כל גליונות היועצים הרלוונטיים

בית הכנסת התוניסאי והאשכנזי, שדרות.

רשימת חומרי גמר

- מכח -

-חומרי הגמר ייבחרו לאחר ישיבת תגמירים-

מהדורה 0 – 06.07.2023



שטול אדריכלים

ריצופים/חיפויים - גרניט פורצלן / קרמיקה

מס'	קוד	מיקום	סוג	מידות	גוון	ספק	הערות
1.	גרנ-01	ריצוף כללי	אריחי גרניט פורצלן פול באדי מותאמים למבני ציבור ע"פ ת"י	80/80	פורצ' סטון טאק לייט, לאישור אדריכל ומעצבת	"אלוני"	פנל תואם גובה 7 ס"מ רמת רמת חיכוך R10, לאישור יועץ בטיחות.
2.	גרנ-02	ריצוף מבואות שירותים וממ"מ	אריחי גרניט פורצלן פול באדי מותאמים למבני ציבור ע"פ ת"י	60/60	פורצ' סטון טאק לייט, לאישור אדריכל ומעצבת	"אלוני"	פנל תואם רמת חיכוך R10, לאישור יועץ הבטיחות
3.	גרנ-03	ריצוף פינת קפה + שירותים	אריחי גרניט פורצלן פול באדי מותאמים למבני ציבור ע"פ ת"י	33/33	פורצ' סטון טאק לייט, לאישור אדריכל ומעצבת	"אלוני"	פנל תואם רמת חיכוך R11, לאישור יועץ הבטיחות
3.	קרמ-01	חיפוי קירות חללים רטובים: חדרי שרותים, ופינת קפה.	70% - אריחי קרמיקה מק"ט SUPER WHITE	20/50	לבן מט, לאישור אדריכל ומעצבת	"נגב"	חיפוי גובה H=220 בשילוב פס ניקל בעובי 1 ס"מ בהיקף כל החדרים
			30% - אריחי קרמיקה צבעוני, ע"פ פריסה	20/20	4 גוונים מסדרת FABRESA לבחירת אדר' ומעצבת	"נגב"	חיפוי גובה H=200
4.	קרמ-02	אזור נטילת ידיים (כיוור בזהנים, כיוור חוץ)	חיפוי קרמיקה מסדרת METROPOL	30/60	GREY לאישור אדריכל ומעצבת	"נגב"	חיפוי גובה H=150

אבן

מס'	קוד	מיקום	סוג	מידות	גוון	ספק	הערות
1.	אבן-01	קירות חוץ	- גמר בעיבוד גס - עיבוד חמי - אבן מזוזה בפתחים ובקשתות ע"פ פרט	אורך משתנה/25	לאישור אדר'	חלונות אמדקו או שו"ע	קופינג גג תואם ביצוע ע"פ מפרט חברה ולאישור קונסטרוקטור
2.	אבן-00	אדן חלונות	אבן גמר שיש חברון. לאישור אדריכל ע"פ פרט	ע"פ תכנית, עובי 4 ס"מ			חזית קופינג לבצע בגמר משמש



תקרות

מס'	קוד	מיקום	סוג	מידות	גוון	ספק	הערות
.1	אקס-01	ע"פ תכנית		ע"פ תכנית		יהודה יבוא ויצוא שו"ע	
.2	אקס-02	ע"פ תכנית	מגשי פח דגם-INTEGRA	אורך משתנה/30	לבן	יהודה יבוא ויצוא שו"ע	פרט חיבור נסתר עם חירור כולל מזרן אקוסטי L+Z בהיקף
.3	אקס-03	ע"פ תכנית	אריחי עץ- חצי שקוע	60/60	עץ	PREAM FONO	שלד פיין ליין כסוף
.4	אקס-04	ע"פ תכנית		ע"פ תכנית		יהודה יבוא ויצוא שו"ע	
.5	אקס-05	ע"פ תכנית		ע"פ תכנית		יהודה יבוא ויצוא שו"ע	
.6	אקס-06	ע"פ תכנית	Ecophon Focus	60/60	WHITE 010	יהודה יבוא ויצוא או שו"ע	עובי אריח 20 מ"מ - קונס' ע"פ תקן, פרט מונח, התקנה ע"ג פרופיל T-24, L+Z בהיקף
.7	גבס-01	ע"פ תכנית	תקרת לוחות גבס חלקים	ע"פ תכנית	לבן	יהודה יבוא ויצוא או שו"ע	

צבע

מס'	קוד	מיקום	סוג	גוון	קטלוג	ספק	הערות
.1	צב-01	כללי	סופרקריל	עד 4 גוונים לבחירת האדריכל/מעצבת	טמבור	טמבור	כולל שכבת "יסוד קושר" (מק"ט 737-000) מדולל 30% טרפנטין. ו- 2 שכבות צבע לפחות.
.2	צב-02	תקרות	פוליסייד פלוס	לבן	טמבור	טמבור	

טיח

מס'	קוד	מיקום	סוג	גוון	הערות
.1	טיח-01	קירות פנים	טיח פנים		
.2	טיח-02	קירות ממ"מ	טיח לממ"מ		ע"פ תקן הג"א
.3	טיח-03	שילוב בחזיתות חיצוניות ע"פ תכניות	שליכט אקרילי צבעוני	4 גוונים לבחירת האדריכל	כולל שכבה של יסוד לשליכט צבעוני.

שיש

מס'	קוד	מיקום	סוג	מידות	גוון	ספק	הערות
.1	שיש-01	פינות שטיפת ידיים, כיורי כהנים, כיורי שיחות.	אורטגה או שו"ע	ע"פ תכנית	לאישור אדר' ומעצבת	אורטגה או שו"ע	קנט 3 ס"מ גמר מעוגל כולל חיפוי בהיקף בגובה 20 ס"מ



גווי אלומיניום, נגרות ומסגרות

מס'	קוד	מיקום	סוג	גוון	הערות
.1	מסגרות	אביזרי ממ"מ כולל דלת ממ"מ וחלון הדף ממ"מ		7024-RAL	הכל ע"פ רשימות
		דלתות פח	מניפת "רב בריח"	T7037 גוון אספלט	הכל ע"פ רשימות
		ארונות מערכת		9003-RAL	הכל ע"פ רשימות
.2	אלומיניום	ע"פ תכניות	קליל או שו"ע ושו"א	7024-RAL	הכל ע"פ רשימות
.3	נגרות	דלתות שרותים	פורמיקה WILSONART	4 גוונים לבחירת אדר'	הכל ע"פ רשימות
		מערכת מחיצות בחדרי שירותים	טרספה	גוון דמוי עץ אלון לבחירת אדר'	חברת "אחים ממיב" 054-2821934 או שו"ע, הכל ע"פ רשימות.
		ארונות כיורים	פורמיקה WILSONART	4 גוונים לבחירת אדר'	הכל ע"פ רשימות
		מתלה מעילים ותיקים	עץ אורן ללא עיניים	גוון לבחירת אדר'	חברת "אחים ממיב" 054-2821934 או שו"ע, הכל ע"פ רשימות.



רכיבים מיוחדים במבנה:

מס'	קוד	מיקום	סוג	גוון	כמות	הערות
.1	תאי שירותי נכים	שירותי נכים במבנה	ע"פ תקן נגישות		1	כל הפריטים מפורטים בגליון 500-08 לאישור יועץ נגישות
.2	מראות	בחללי שירותים, מעל משטחי כיורים		לבחירת אדר'	10	גדלים משתנים
.3	פח גדול	בחלל שירותים ונטילת ידים	דגם 529	לבחירת אדר'	12	כדוגמת חברת צהלש
.4	מתקן לניר ניגוב ידים	בחלל שירותים ונטילת ידים	דגם 268	לבחירת אדר'	10	כדוגמת חברת צהלש
.5	סבונות	בחלל שירותים ונטילת ידים	דגם 266	לבחירת אדר'	13	כדוגמת חברת צהלש
.6	מחזיק נייר טואלט	תאי שירותים	דגם 271	לבחירת אדר'	5	כדוגמת חברת צהלש
.7	פח קטן	תאי שירותים	דגם 513	לבחירת אדר'	12	כדוגמת חברת צהלש
.8	מברשת ניקוי	תאי שירותים	דגם 668	לבחירת אדר'	12	כדוגמת חברת צהלש
.9	מתקן החתלה	בשירותי נשים וש. נגישים.	דגם 077	לבחירת אדר'	2	כדוגמת חברת צהלש



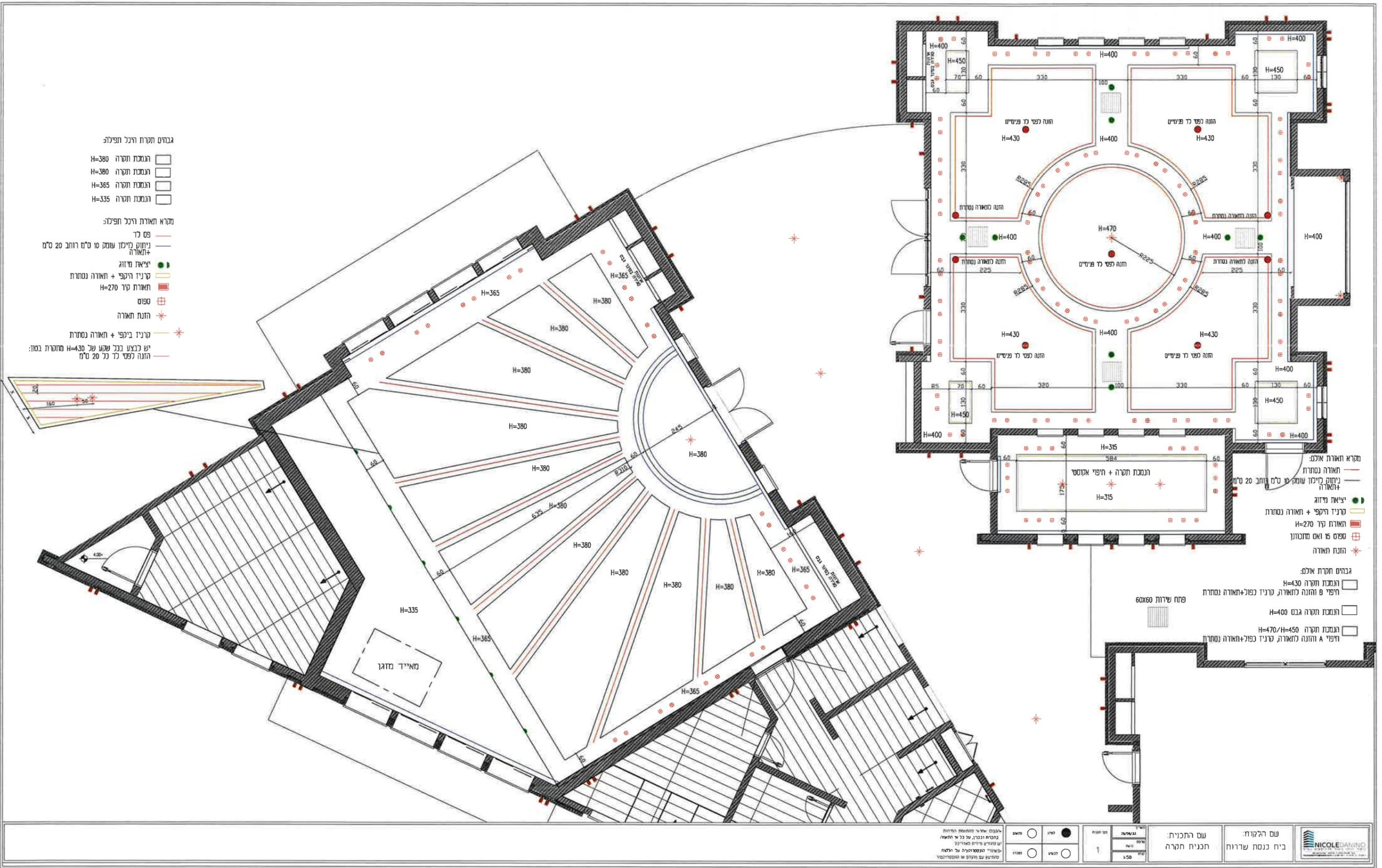

גבהים תקרת היכל תפילה:

- H=380 הגמטת תקרה
- H=380 הגמטת תקרה
- H=365 הגמטת תקרה
- H=335 הגמטת תקרה

מקרא תאורת היכל תפילה:

- פס לך
- ניתוק כליזו עומק 10 ס"מ רוחב 20 ס"מ +תאורה
- יציאת חיזור
- קרניז היקפי + תאורה נסתרת
- תאורת קיר H=270
- ספוס
- הזנת תאורה
- קרניז ביקפי + תאורה נסתרת
- יש כבצעו בכך שקעו של H=430 מתקרת בסוף:
- הזנה לפסי לך כל 20 ס"מ

מקרא תאורת אולם:

- תאורה נסתרת
- ניתוק כליזו עומק 10 ס"מ רוחב 20 ס"מ +תאורה
- יציאת חיזור
- קרניז היקפי + תאורה נסתרת
- תאורת קיר H=270
- ספוס 15 ואם מתוכנן
- הזנת תאורה

גבהים חסרת אולם:

- הגמטת תקרה H=430
- חיפוי B והזנה לתאורה, קרניז כפול+תאורה נסתרת
- הגמטת תקרה גבס H=400
- הגמטת תקרה H=470/H=450
- חיפוי A והזנה לתאורה, קרניז כפול+תאורה נסתרת

פחח שירות 60x60

<p>הכנסת ישיבה נוספת בחדר החדר ובכניסו של כל ישיבה יש שני יציאות למדרגות לצדו לנכנסותיה על הישיבה החדשה עם יציאות למדרגות</p>	<p>שם הרתוכית: תכנית תקרה</p> <p>שם הלוקוח: ביח נכנס שדרוח</p>	<p>NICOLE DANINO</p>
---	--	----------------------

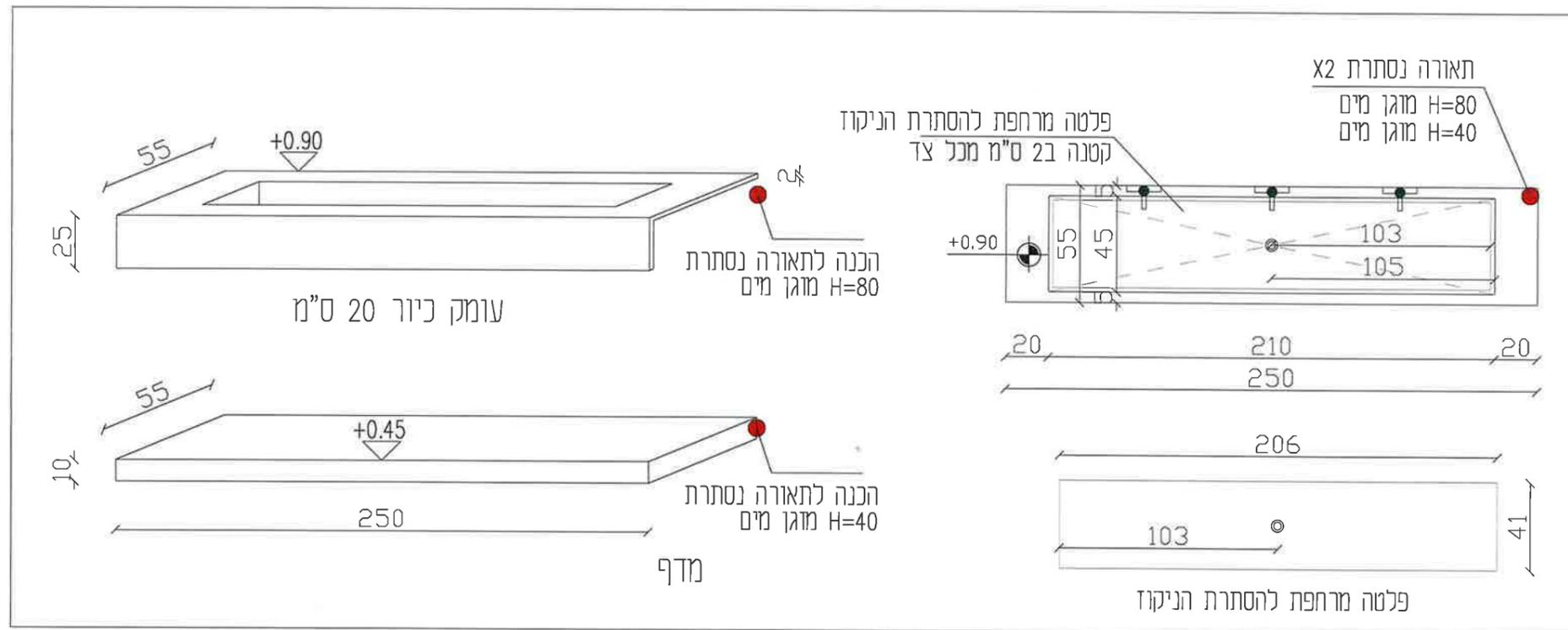
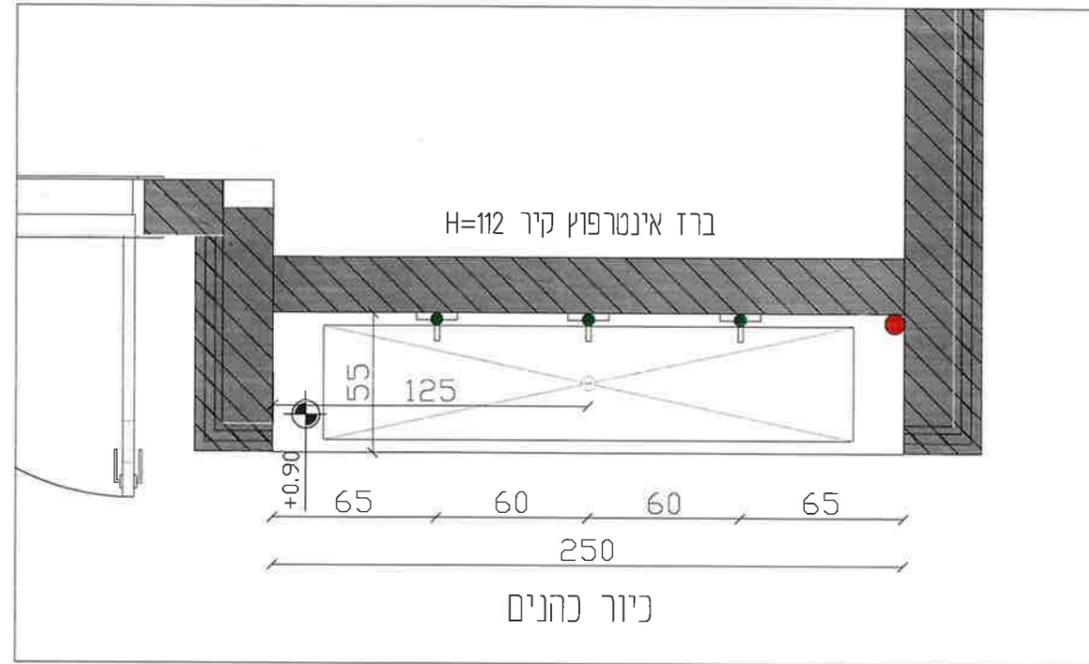

תכנית כיור כהנים + מדף (שיש 2 ס"מ)

•הקבצן אחראי להתאמת המידות בתכנית ובבנין, על כל אי התאמה יש להודיע מידיית לאדריכל •בשינויי קונסטרוקציה על הלקוח להתייעץ עם מהנדס או קונסטרוקטור	<input type="radio"/> לתאם	<input checked="" type="radio"/> לעיון	מס' תכנית 1	תאריך 27/06/23	שם התכנית: כיור כהנים	שם הלקוח: בית כנסת שדרות	 ניקול דנינו ניהול פרויקטים בע"מ ת.פ. 052-6654316 מילוקס nicoledanino@walla.com כחונת 3, תל אביב 6150
	<input type="radio"/> למכרו	<input type="radio"/> לבצוע	שרטוט נועה	קניין 1:20			

הערות:

1. נבנו על קרקע חשופה בתנאים יבשים ויש להקפיד על אטימת המבנה ושימור המבנה.
2. גובה המבנה נבדל מהגובה המרבי המותר על ידי רמת המים.
3. יש לשמור על הפרדת המבנה מהקרקע ולבצע בדיקות תקופתיות.
4. נא לשמור על הפרדת המבנה מהקרקע ולבצע בדיקות תקופתיות.
5. יש לשמור על הפרדת המבנה מהקרקע ולבצע בדיקות תקופתיות.
6. יש לשמור על הפרדת המבנה מהקרקע ולבצע בדיקות תקופתיות.
7. יש לשמור על הפרדת המבנה מהקרקע ולבצע בדיקות תקופתיות.
8. יש לשמור על הפרדת המבנה מהקרקע ולבצע בדיקות תקופתיות.
9. יש לשמור על הפרדת המבנה מהקרקע ולבצע בדיקות תקופתיות.
10. מוטות חודין יחידים לדרגות החנייה הראשונים בלבד.

חוד טיפוס 80/40
125

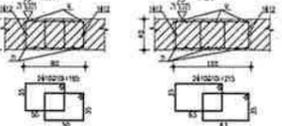

חוד טיפוס 100/40
125

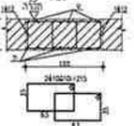

פרט טיפוס לעמודי בדי לחצות
125

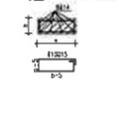

חלק 13-13

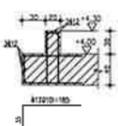

חלק 15-15

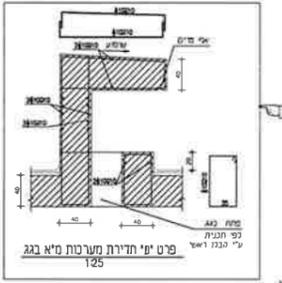
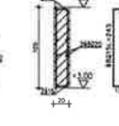

פרט טיפוס לדירתי משרות מ"א בגג
125

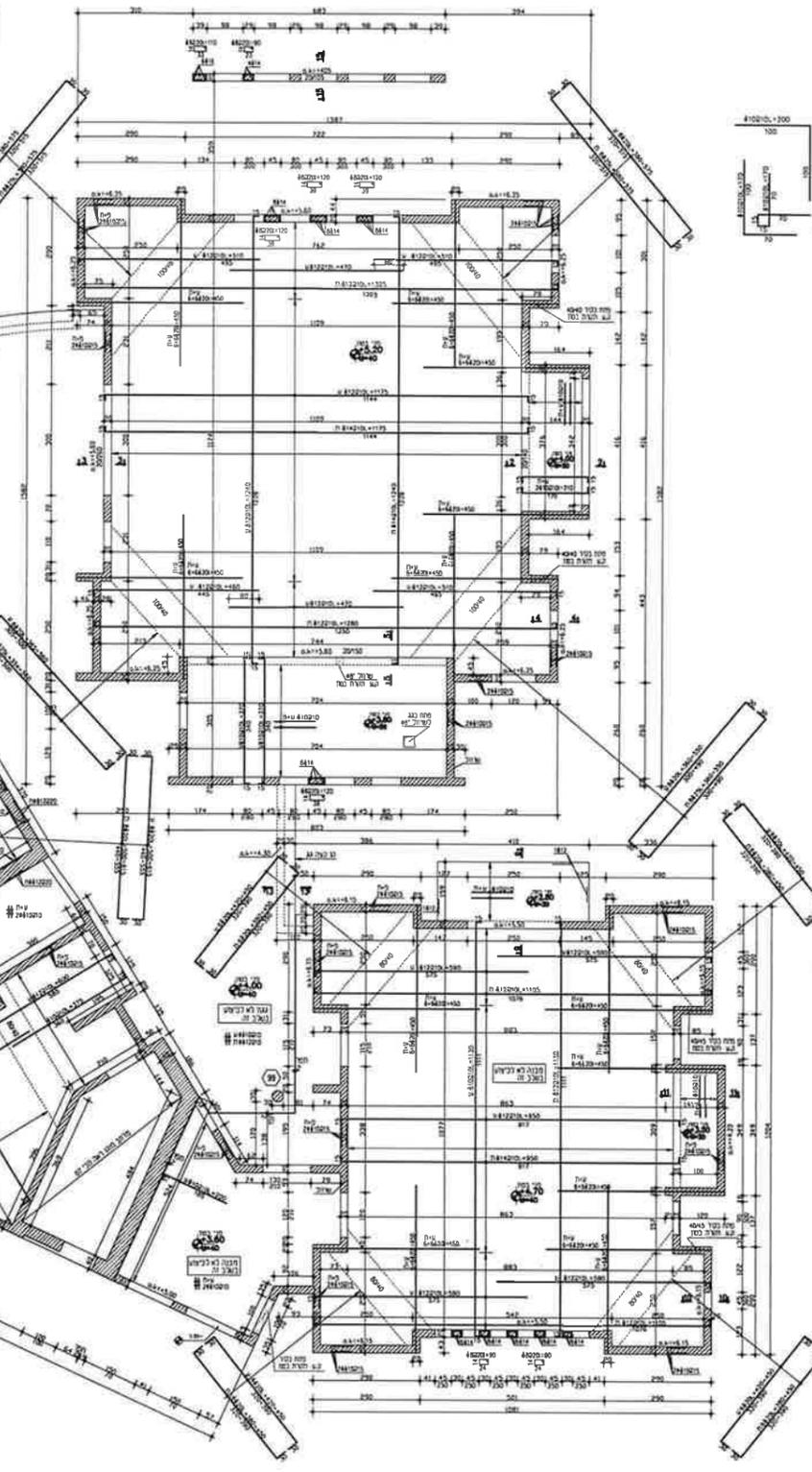

חלק 2-2
125

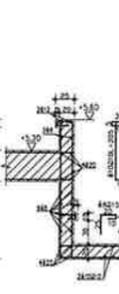

חלק 3-3
125

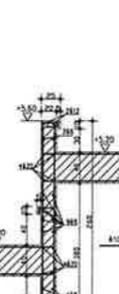

חלק 10-10

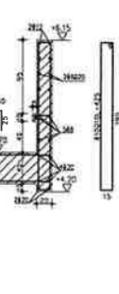

חלק 4-4
125

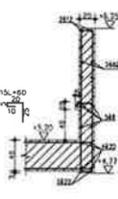

חלק 5-5
125

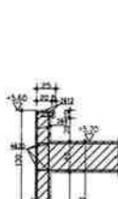

חלק 6-6
125

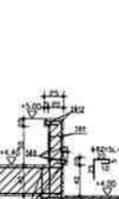

חלק 7-7
125

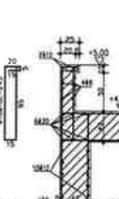

חלק 8-8
125

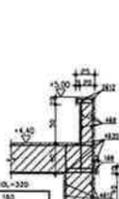

חלק 9-9
125

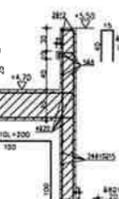

חלק 12-12

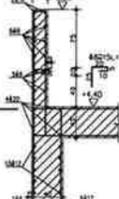

חלק 11-11

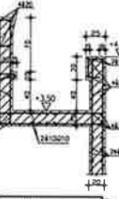

סוג הבטון - ב-40

פרטים אפייניים אופייניים
125

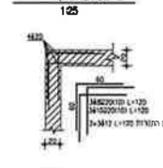

פרט לעמוד
125



בית כנסת סוניסאי שדרות	
תאריך: 05/04/05	עמוד: 05
חתימה:	חתימה:
משרד:	משרד:
כתובת:	כתובת:
טלפון:	טלפון:
פקס:	פקס:
דואר אלקטרוני:	דואר אלקטרוני:
אתר:	אתר:

פרט טיפוס 'כרכום'

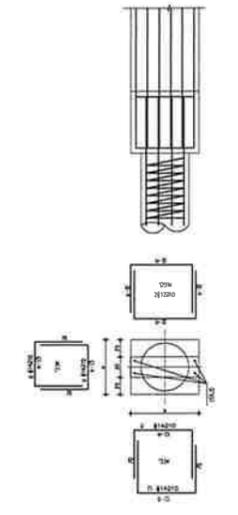

פרט טיפוס 'לכוננו'

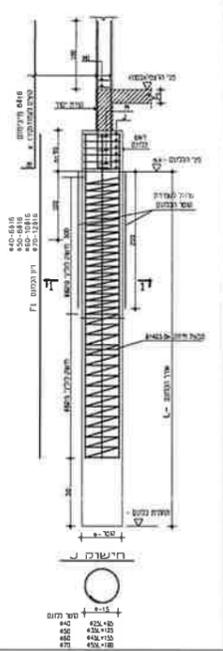

הערות

1. התיאור והפרטים י"ב נכנסים לתוכנית המבנה.
2. המעטפת תהיה בעלת עובי 15 ס"מ.
3. המעטפת תהיה בעלת עובי 15 ס"מ.
4. המעטפת תהיה בעלת עובי 15 ס"מ.
5. המעטפת תהיה בעלת עובי 15 ס"מ.
6. המעטפת תהיה בעלת עובי 15 ס"מ.
7. המעטפת תהיה בעלת עובי 15 ס"מ.
8. המעטפת תהיה בעלת עובי 15 ס"מ.
9. המעטפת תהיה בעלת עובי 15 ס"מ.
10. המעטפת תהיה בעלת עובי 15 ס"מ.
11. המעטפת תהיה בעלת עובי 15 ס"מ.
12. המעטפת תהיה בעלת עובי 15 ס"מ.

חיתוך 1-1

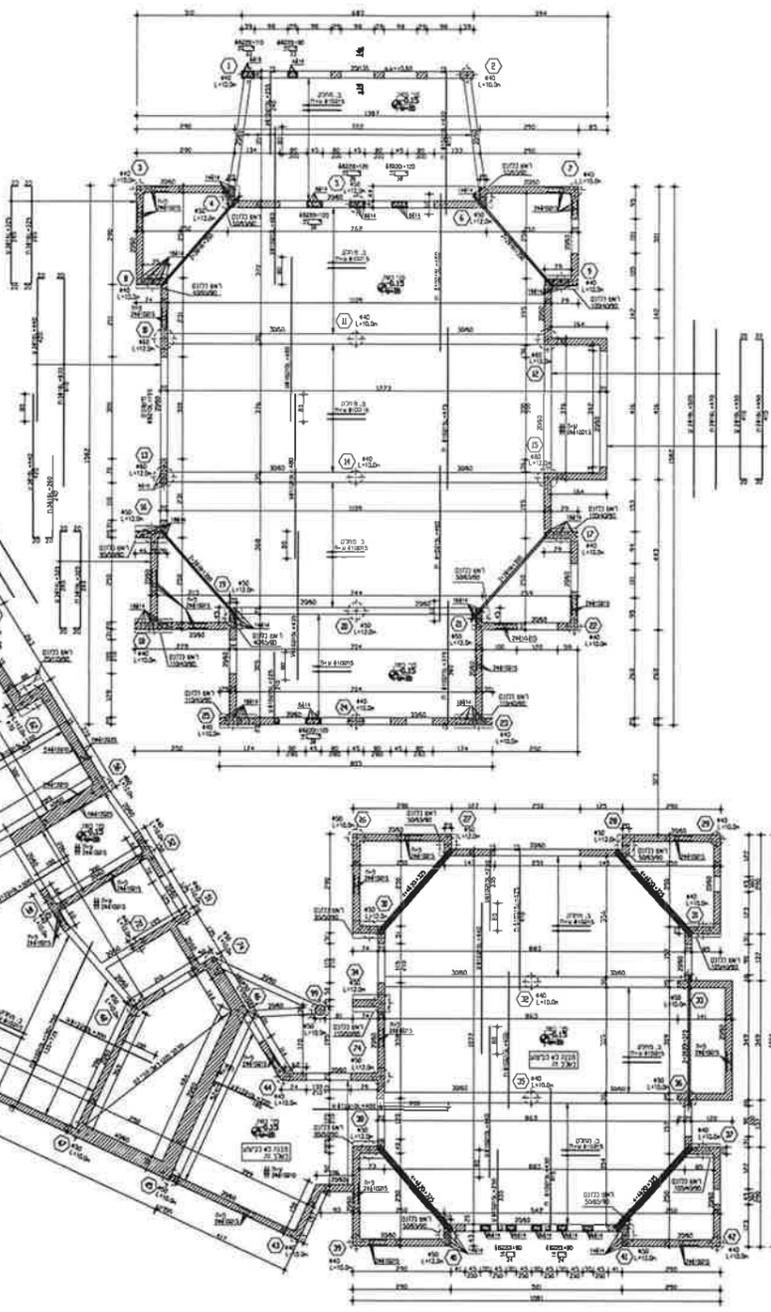
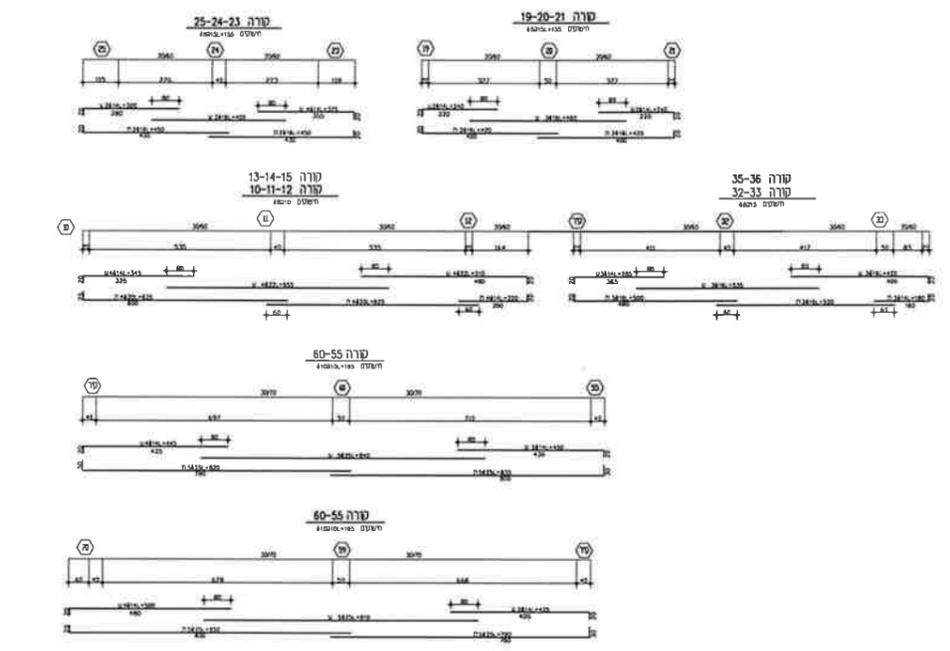

פרט טיפוס 'אופקים' במערכת קורות

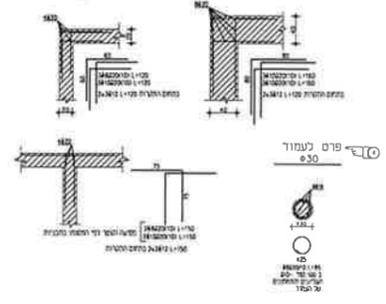

הערות

1. המעטפת תהיה בעלת עובי 15 ס"מ.
2. המעטפת תהיה בעלת עובי 15 ס"מ.
3. המעטפת תהיה בעלת עובי 15 ס"מ.
4. המעטפת תהיה בעלת עובי 15 ס"מ.
5. המעטפת תהיה בעלת עובי 15 ס"מ.
6. המעטפת תהיה בעלת עובי 15 ס"מ.
7. המעטפת תהיה בעלת עובי 15 ס"מ.
8. המעטפת תהיה בעלת עובי 15 ס"מ.
9. המעטפת תהיה בעלת עובי 15 ס"מ.
10. המעטפת תהיה בעלת עובי 15 ס"מ.
11. המעטפת תהיה בעלת עובי 15 ס"מ.
12. המעטפת תהיה בעלת עובי 15 ס"מ.

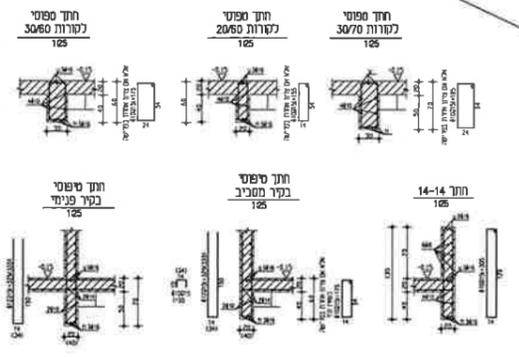
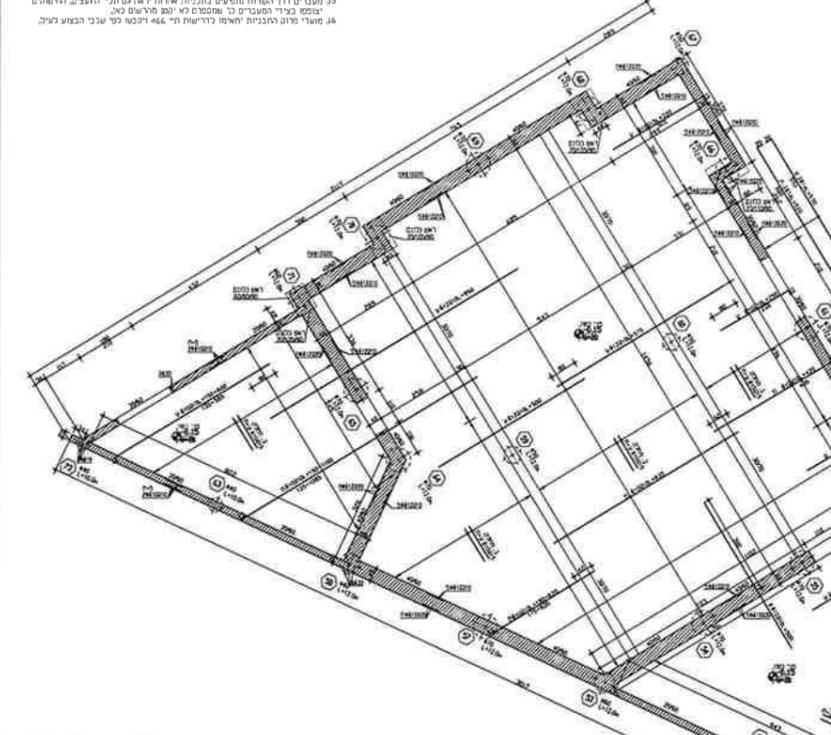

בית כנסת סויסאי שדרות			
שנת	מספר	תאריך	חתימה
2	0	4	06

התקנת רשתת בטון - 05-05 ושדרות

הוראות ביצוע למרחב מוגן מוסדי (מימי)

- הנחיה**
- א. בסט ריה-1-15: חשלת בטון חתך הציפה
 - ב. בסט הריחם 1-20 לפי מי שבוטע ע"י סנטר התקנים הישראלי או מוסד מוסמך אחר ורגום חשפה 3.
 - ג. כל הריחוק וידוק גדול מתואר וריחוק בלבד.
 - ד. ריחוק הציפה והגוררות יש לבצע בהתאם למפרס סטנדרטי לריחוק מקלטים המוגשר ע"י מפתחון פיקוד העורף
 - ה. באופן פרטי זפת חם 25 צל"פ 2 שכבות סובסאם עם שכבה זפת חם 25 צל"פ ביניה שכבת זפת חם 25 צל"פ עם נייר 4 פלי
 - ו. ריחוק חוף - פריימור זפת חם 25 צל"פ ארז זוכית זפת חם 25 צל"פ קרקע 25 ס"מ
 - ז. על הקבלן והמקלט להמיר את המהגנס האחרון לביצוע השלד ולתכל אשורו לביצוע כל שלבי המסמך
 - ח. להמיר את המפתח מסמך הרשות המקומית לכדי שלבי בניית המסמך על הרשת המסוימת להפיקר על מטרות לוועדה המקומית תצור האחרון לביצוע המלא - בהתאם לזוהק 8396 סיום 9.78.2006 והתוכן והבניה חשפה - 1965 מתנה בדבר העדרו של המפתח
 - ט. המסמך יבנה בהתאם לחוקנו והרחמונות האחרות המפרטים לבניה מסמך מתוקן. המשיב-1992 (להלן-חוקנו)
 - י. יש לטרא תבנית זו יחד עם תוכנית האדריכל והועצים.

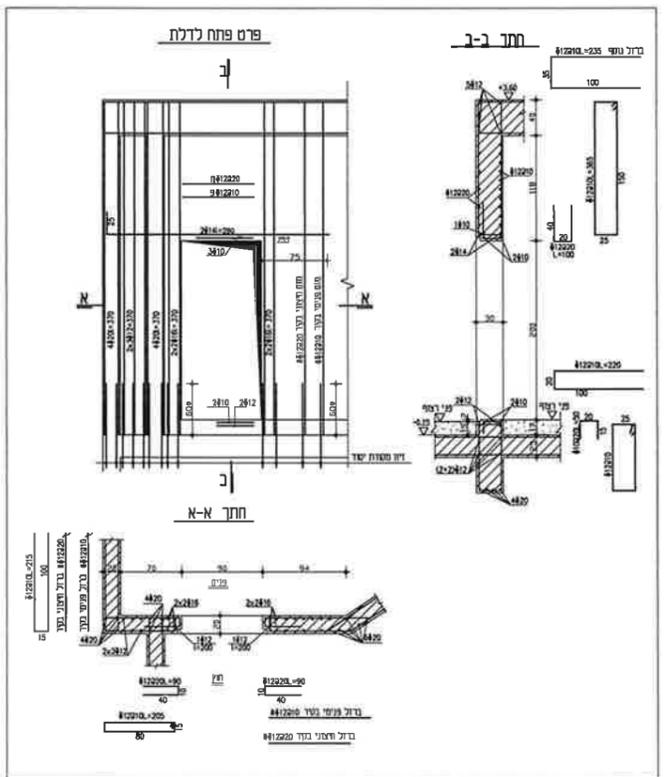
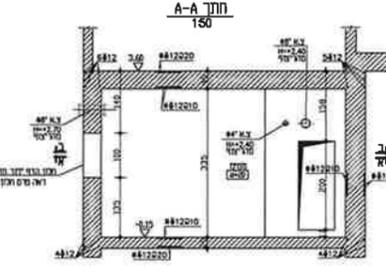
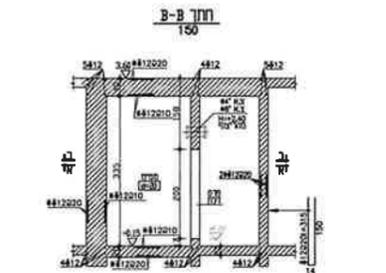
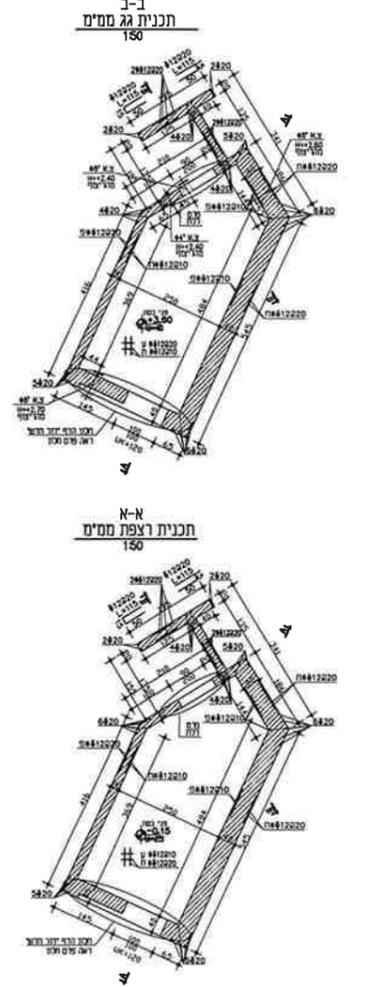
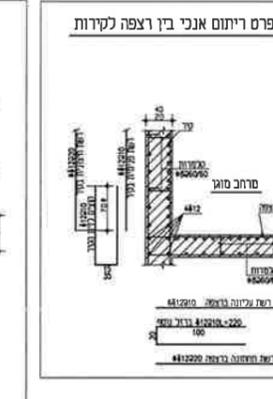
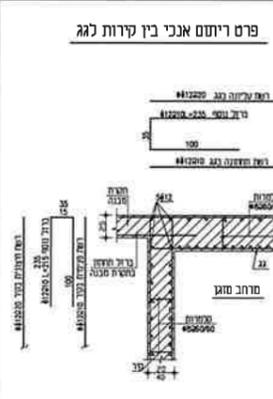
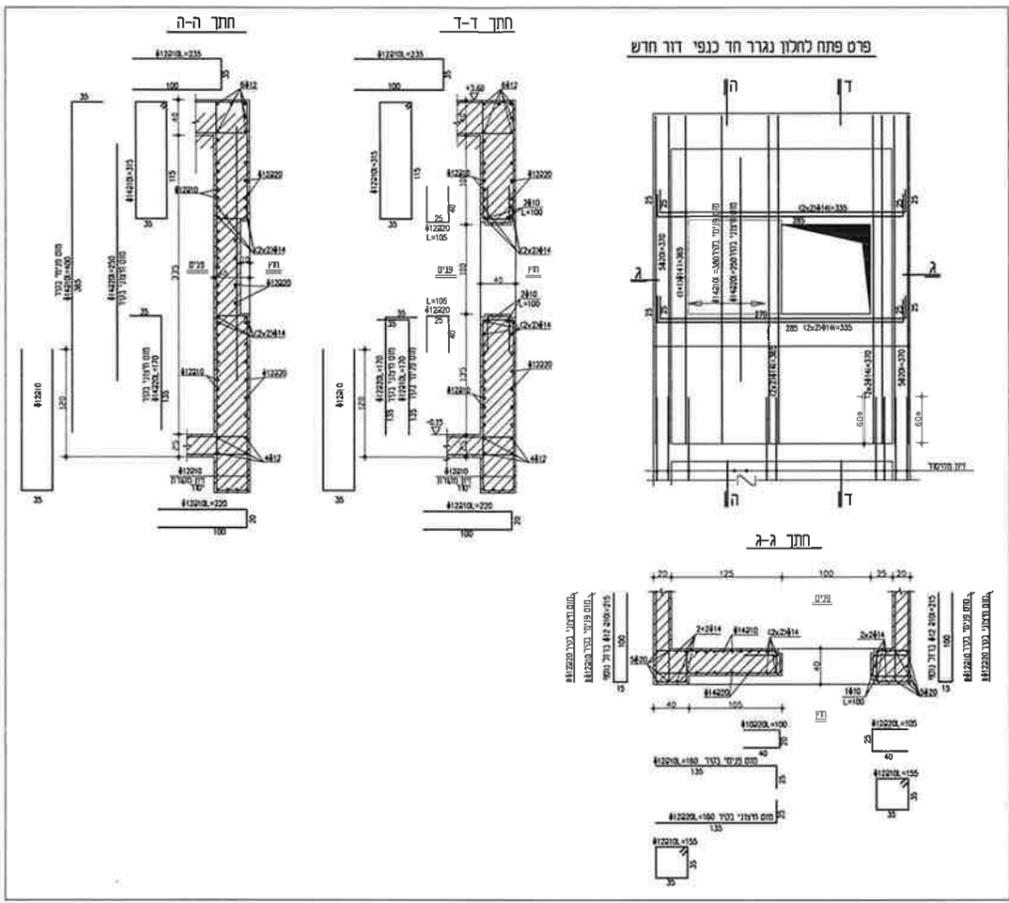
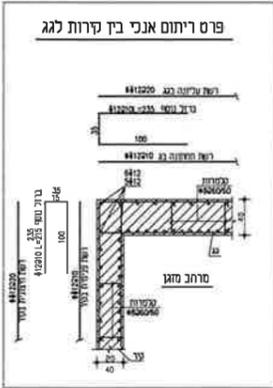
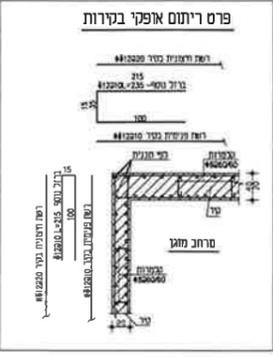

<p>בית כנסת טוניסאי שדרות</p>	
07	00
<p>מרחב מוגן</p>	
<p>פרויקט: בית כנסת טוניסאי שדרות</p>	
<p>הנדסאי: ד"ר יעקב טולובסקי</p>	
<p>תאריך: 10.10.99</p>	
<p>מספר תוכנית: 150</p>	
<p>סדרת תוכניות: 07/00</p>	
<p>מרחב מוגן</p>	
<p>הכשרה: משרד הבינוי והשיכון</p>	



- הערות:**
1. נבנו על תוכנית המסלול המוצגת ובה יצאו כל המפרטים והפרטים.
 2. נבנו על תוכנית המסלול המוצגת ובה יצאו כל המפרטים והפרטים.
 3. יצאו כל המפרטים והפרטים.
 4. יצאו כל המפרטים והפרטים.
 5. יצאו כל המפרטים והפרטים.
 6. יצאו כל המפרטים והפרטים.
 7. יצאו כל המפרטים והפרטים.
 8. יצאו כל המפרטים והפרטים.
 9. יצאו כל המפרטים והפרטים.
 10. יצאו כל המפרטים והפרטים.

סדרה	תיאור	מיקום	הערות
1	שער דו כנפי דגם 'עפולה'	באגף הדרומי	בגובה 2 מטרים
2	חצר גדרות אורני/שט	באגף הדרומי	בגובה 2 מטרים
3	חצר גדרות אורני/שט	באגף הדרומי	בגובה 2 מטרים
4	חצר גדרות אורני/שט	באגף הדרומי	בגובה 2 מטרים
5	חצר גדרות אורני/שט	באגף הדרומי	בגובה 2 מטרים
6	חצר גדרות אורני/שט	באגף הדרומי	בגובה 2 מטרים
7	חצר גדרות אורני/שט	באגף הדרומי	בגובה 2 מטרים
8	חצר גדרות אורני/שט	באגף הדרומי	בגובה 2 מטרים
9	חצר גדרות אורני/שט	באגף הדרומי	בגובה 2 מטרים
10	חצר גדרות אורני/שט	באגף הדרומי	בגובה 2 מטרים

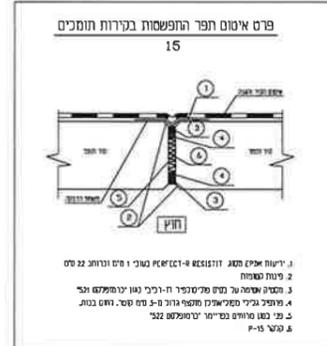
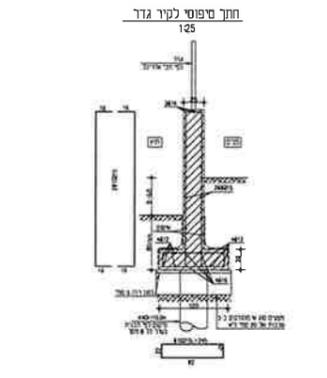

מספר	תיאור	מיקום	הערות
1	שער דו כנפי דגם 'עפולה'	באגף הדרומי	בגובה 2 מטרים
2	חצר גדרות אורני/שט	באגף הדרומי	בגובה 2 מטרים
3	חצר גדרות אורני/שט	באגף הדרומי	בגובה 2 מטרים
4	חצר גדרות אורני/שט	באגף הדרומי	בגובה 2 מטרים
5	חצר גדרות אורני/שט	באגף הדרומי	בגובה 2 מטרים
6	חצר גדרות אורני/שט	באגף הדרומי	בגובה 2 מטרים
7	חצר גדרות אורני/שט	באגף הדרומי	בגובה 2 מטרים
8	חצר גדרות אורני/שט	באגף הדרומי	בגובה 2 מטרים
9	חצר גדרות אורני/שט	באגף הדרומי	בגובה 2 מטרים
10	חצר גדרות אורני/שט	באגף הדרומי	בגובה 2 מטרים

הערות:
 1. כל צנרת השפיקו חרייה מסוג פוליאיטילן לצפיפות גבוהה מחוברת בריתוך חשמלי.
 2. כל צנרת רדודין חרייה מסוג פוליאיטילן לצפיפות גבוהה מחוברת בריתוך חשמלי.
 3. כל מופסקות הביטוח, מחסומי ריצפה וכי יהיו עשויים פוליאיטילן לצפיפות גבוהה מחוברת בריתוך חשמלי עם מכסים עשוייה פנידי דאם כבד.
 4. עטיפת בטון לצנרת כולל עיגון ברזל היוזן לריצפה.

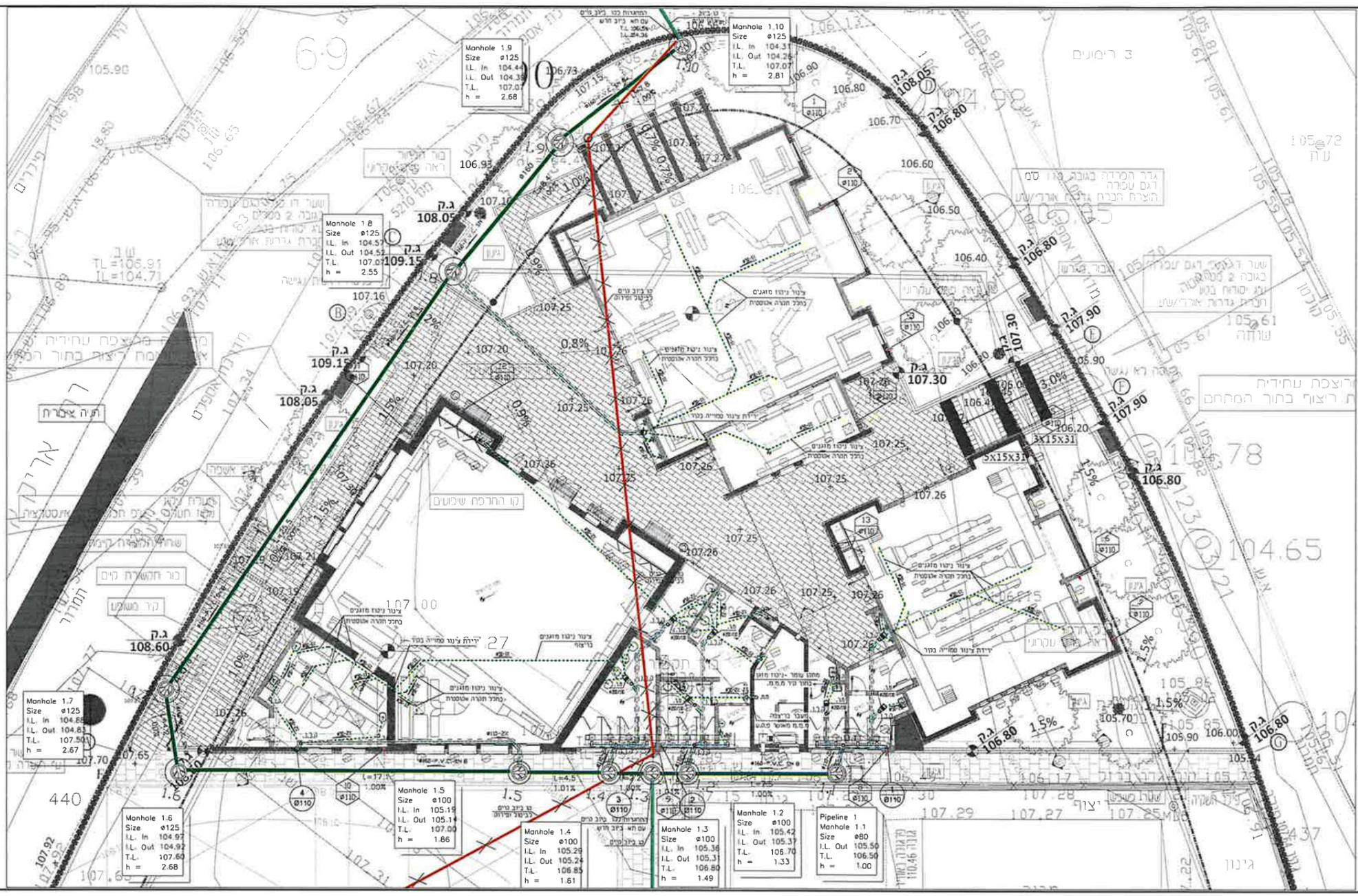
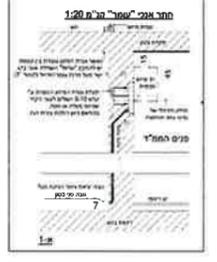
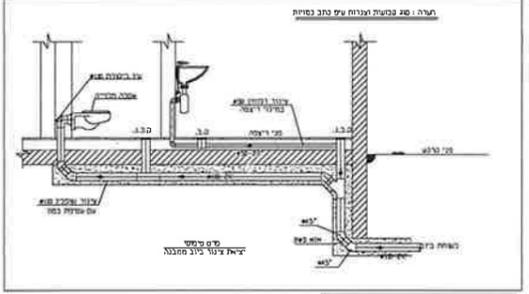
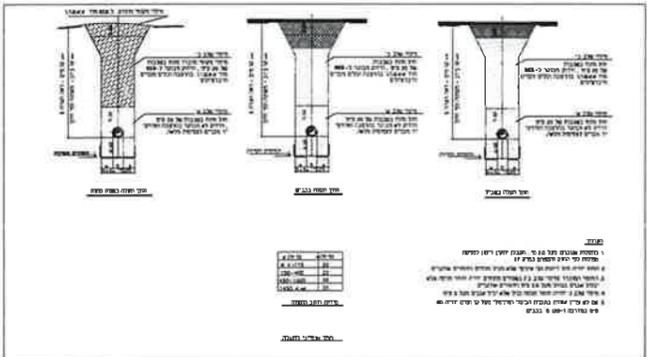

סמל	תיאור
(Symbol)	צנרת פוליאיטילן
(Symbol)	צנרת רדודין
(Symbol)	מחסום ריצפה
(Symbol)	מנעול
(Symbol)	מנעול חשמלי
(Symbol)	מנעול מכני
(Symbol)	מנעול אוטומטי
(Symbol)	מנעול ידני
(Symbol)	מנעול אוטומטי חשמלי
(Symbol)	מנעול ידני מכני
(Symbol)	מנעול ידני אוטומטי
(Symbol)	מנעול אוטומטי מכני
(Symbol)	מנעול אוטומטי חשמלי

חובנית כביצוע
 מותנה במבנה היתר בנייה

התוכנית נכנסה לתוקף על התנאי ש...
 כל שינוי בתוכנית יחייב אישור מהנדס התכנון...
 שירות טכני מרכזי לתכנון ולבנייה

שם	מסלול	מסלול	מסלול	מסלול	מסלול
מסלול 1	מסלול 2	מסלול 3	מסלול 4	מסלול 5	מסלול 6
מסלול 7	מסלול 8	מסלול 9	מסלול 10	מסלול 11	מסלול 12
מסלול 13	מסלול 14	מסלול 15	מסלול 16	מסלול 17	מסלול 18
מסלול 19	מסלול 20	מסלול 21	מסלול 22	מסלול 23	מסלול 24
מסלול 25	מסלול 26	מסלול 27	מסלול 28	מסלול 29	מסלול 30

התוכנית נכנסה לתוקף על התנאי ש...
 כל שינוי בתוכנית יחייב אישור מהנדס התכנון...
 שירות טכני מרכזי לתכנון ולבנייה

שם	מסלול	מסלול	מסלול	מסלול	מסלול
מסלול 31	מסלול 32	מסלול 33	מסלול 34	מסלול 35	מסלול 36
מסלול 37	מסלול 38	מסלול 39	מסלול 40	מסלול 41	מסלול 42
מסלול 43	מסלול 44	מסלול 45	מסלול 46	מסלול 47	מסלול 48
מסלול 49	מסלול 50	מסלול 51	מסלול 52	מסלול 53	מסלול 54
מסלול 55	מסלול 56	מסלול 57	מסלול 58	מסלול 59	מסלול 60

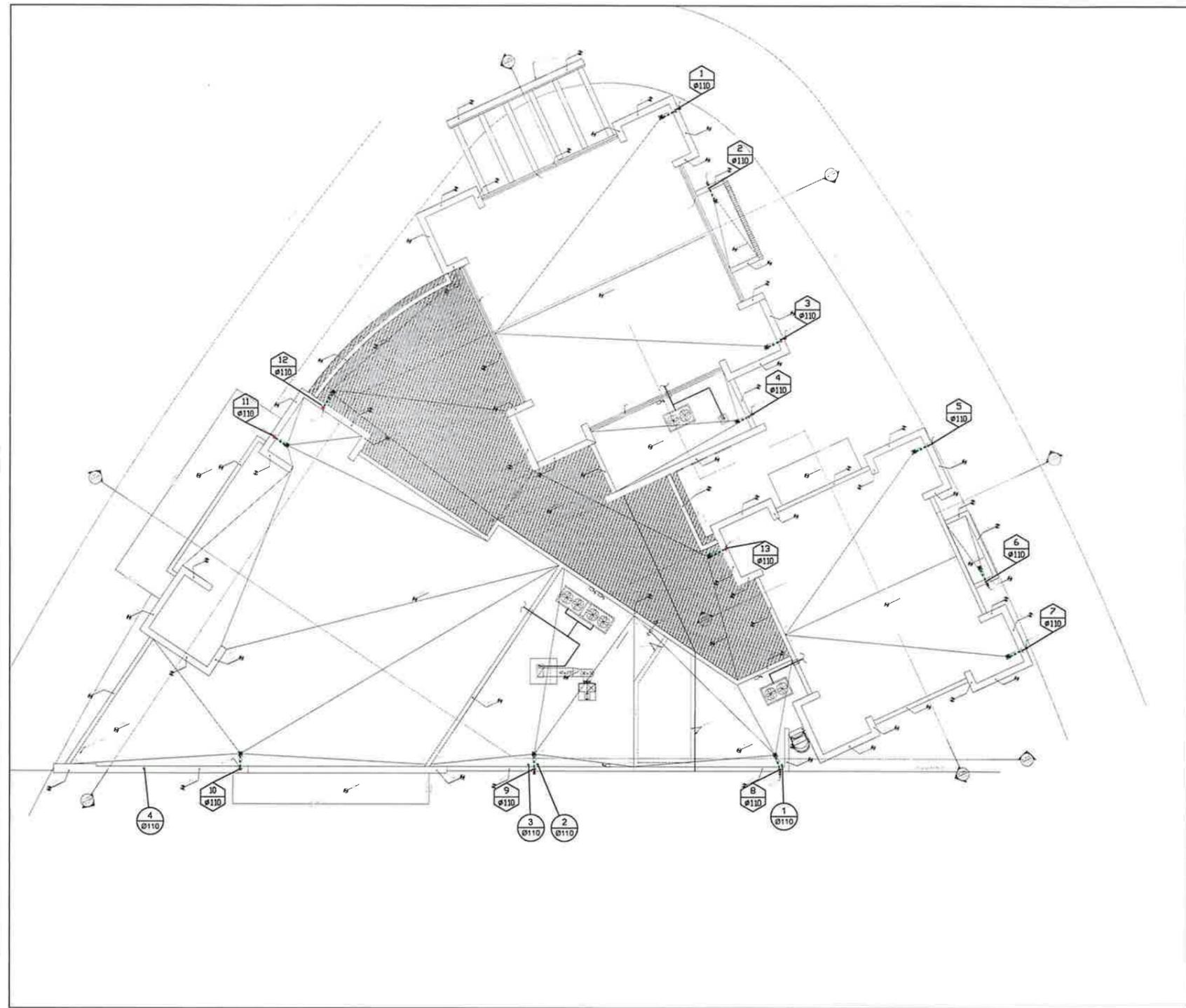
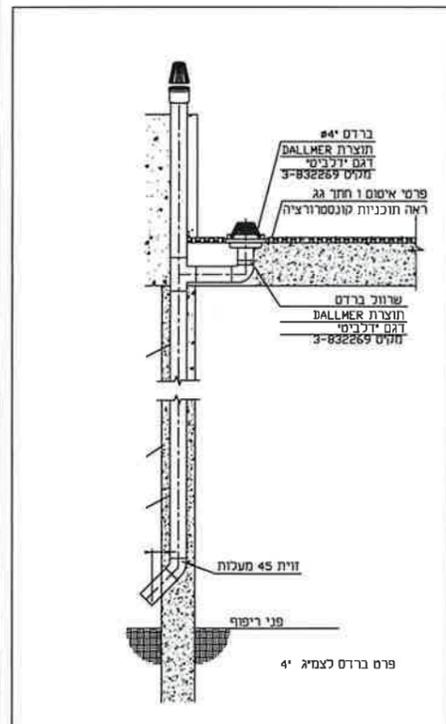
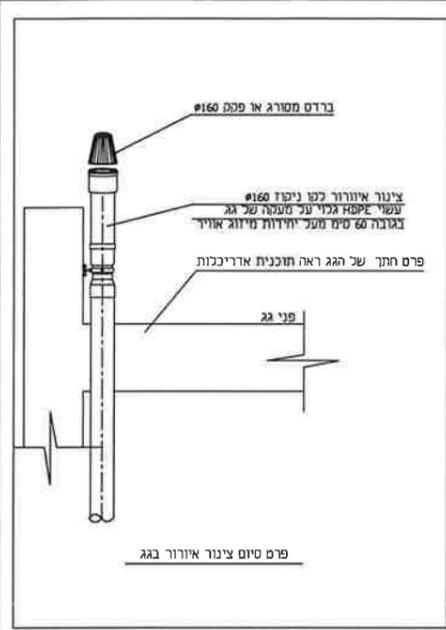

- מסרא:
- SAN-#1 צינור דקרון פס מים עשוי H.D.P.E.
 - SAN-#2 צינור שפכי פס מים עשוי H.D.P.E.
 - SAN-#3 צינור שפכי פס מים בעטיפת בטון עשוי H.D.P.E.
 - ק.ב.נ. סופסה ביקורת נופלת
 - מ.ר. ס.ר. ספומט
 - מ.ר. ס.ר. סופסה
 - מ.ב. סופסה ביקורת
 - מ.ת. מחסום חופ
 - צינור איורור פס מים עשוי H.D.P.E.
 - צינור ניפוד מי גשם
 - סו מים טריים
 - סו מים חמים
 - בר רברוש

המתכנן הינו הבעל הבלעדי של תוכנית זו ויש לו זכות היוצרים בה, אין לעשות כל שימוש בתוכנית זו וברעיונות האלומים בה ללא אישור מראש ובכתב של המתכנן

לביצוע	11.12.23	פ		
מחזר העידכון	מס	תאריך	נשלה אל	חאריך
שנויים	תפוצה			
11.12.23	<input checked="" type="checkbox"/> לביצוע	<input type="checkbox"/> למכרז	<input type="checkbox"/> לאישור	<input type="checkbox"/> לעיון

המבצע אחראי לבדיקת התוכניות במקום על המבצע לבקר את המידות ולהודיע למתכנן על כל סטייה וואו אי התאמה בטרם המשיך בעבודתו.

אדי מימון הנדסה בע"מ
EDDIE MAYMON ENGINEERING LTD
 תוכן טעי הנביאות כיכא אש וחשופית כל, סקס 08-6231136, סקס 08-6650818
 ת.ל 1408 בור שכט מיקוד: 84114 דוא"ל: ed@emeng.com, maymon@maymoneng.com

מספר הגיליון: 23-2163-005

שנתנו	מחזיק	ביקרה
לה	החברה הכלכלית לפיתוח שדרות	מ.מ.
קנה	שם הפרויקט	אשרה
1:10	בית כנסת טוניסאי בשדרות	מ.מ.
תאריך	שם הגיליון	מחזוריה
11/22/23	מערכת תברואה קומת גג	11.12.23

הערות:
 כל הערות י"ח פתו ובגובה שיהיה
 מעל גובה הקומה הקודמת או 2.5 מ"מ
 יחידה דריש נ"ח נ"ח 2.5 מ"מ
 כל הערות י"ח פתו ובגובה שיהיה מעל גובה הקומה הקודמת או 2.5 מ"מ
 מעל גובה הקומה הקודמת או 2.5 מ"מ
 מעל גובה הקומה הקודמת או 2.5 מ"מ
 מעל גובה הקומה הקודמת או 2.5 מ"מ

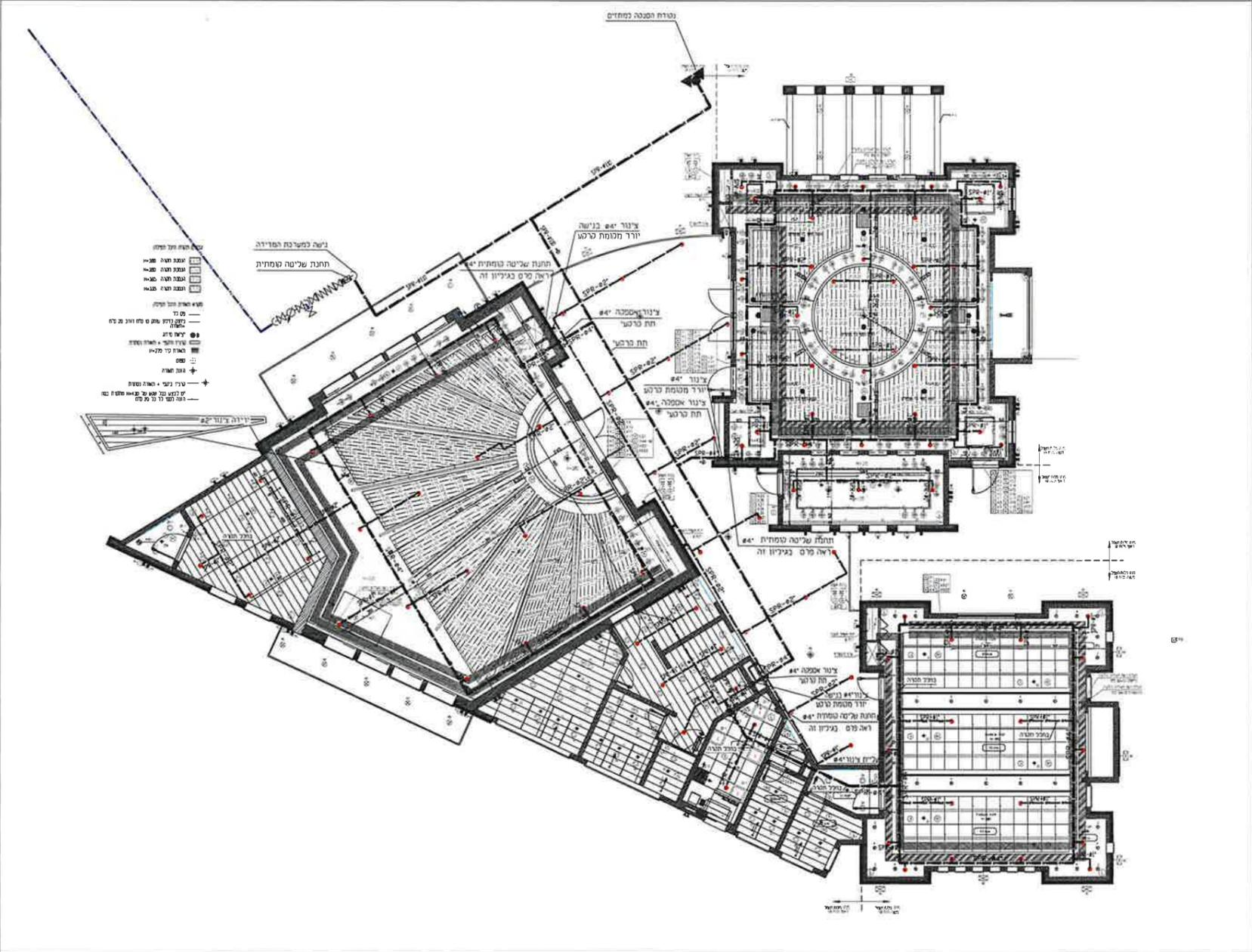
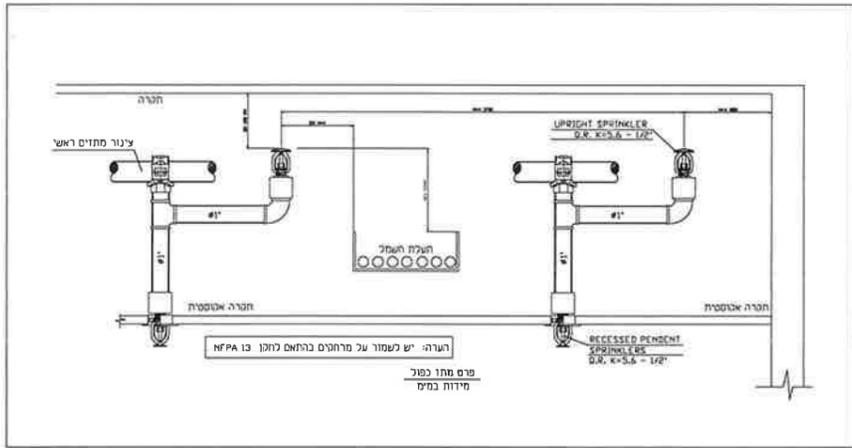
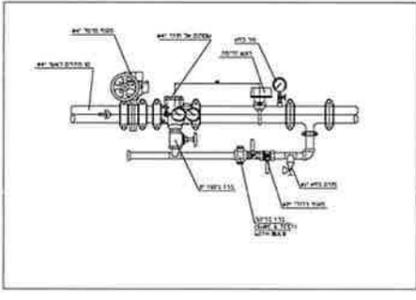
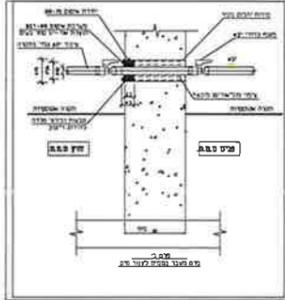

Legend table for fire alarm symbols:

Symbol 1	סמל 1
Symbol 2	סמל 2
Symbol 3	סמל 3
Symbol 4	סמל 4
Symbol 5	סמל 5
Symbol 6	סמל 6
Symbol 7	סמל 7
Symbol 8	סמל 8
Symbol 9	סמל 9
Symbol 10	סמל 10
Symbol 11	סמל 11
Symbol 12	סמל 12

להתקנת רשת הטלרית על הקומה 1
 כל אזהרת הערה כי אין לשנות כל שינוי
 במחזורי החיובים בה ללא
 אישור מראש ובכתב של התכנון

Company and project information table:

שם החברה	מ.א.ד.א. (M.A.D.A.)
כתובת	רחוב סגולה 23-2163-106
טלפקס	052-2163106
שם המעצב	מר. אביחי
שם המעצבת	מרת. יעקוב
שם המעצב	מר. אביחי
שם המעצבת	מרת. יעקוב
שם המעצב	מר. אביחי
שם המעצבת	מרת. יעקוב

- מראה הארקות:**
- ⓐ - מבט מעל התחנה
 - ⓑ - מבט צדדי נמוך
 - ⓒ - מבט צדדי גבוה
 - ⓓ - מבט מקרוב
 - ⓔ - מבט מרחוק
 - ⓖ - מבט מפרספקטיבה
 - ⓗ - מבט מפינת רחוב
 - ⓘ - מבט מפינת רחוב
 - ⓙ - מבט מפינת רחוב
 - ⓚ - מבט מפינת רחוב
 - ⓛ - מבט מפינת רחוב
 - ⓜ - מבט מפינת רחוב

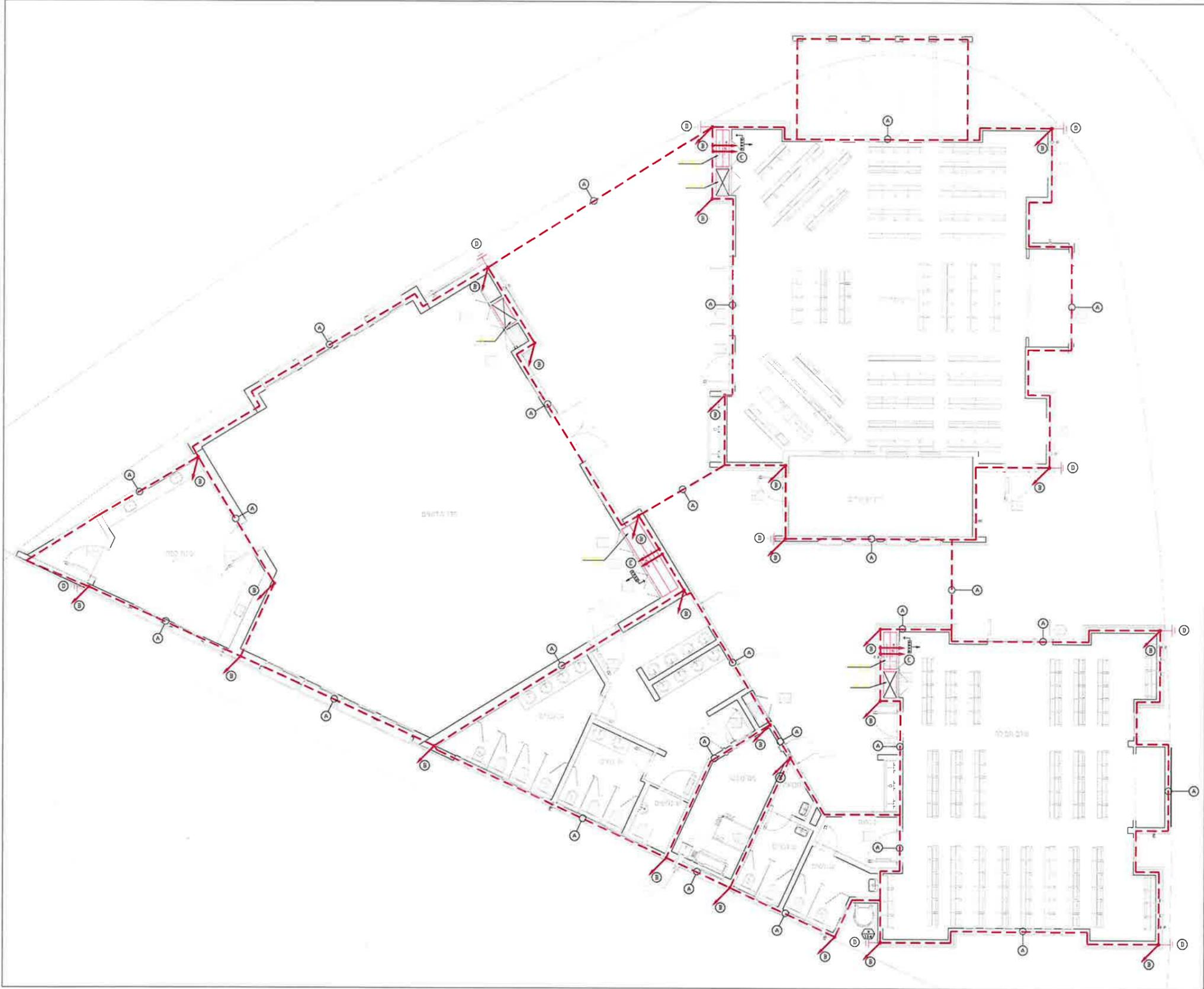

 הארקה 'סודות' - דוממה לביצוע 'סוד' בלבד	 הארקה 'סודות' - דוממה לביצוע 'סוד' בלבד
 הארקה 'סודות' - דוממה לביצוע 'סוד' בלבד	 הארקה 'סודות' - דוממה לביצוע 'סוד' בלבד
 הארקה 'סודות' - דוממה לביצוע 'סוד' בלבד	 הארקה 'סודות' - דוממה לביצוע 'סוד' בלבד
 הארקה 'סודות' - דוממה לביצוע 'סוד' בלבד	 הארקה 'סודות' - דוממה לביצוע 'סוד' בלבד
 הארקה 'סודות' - דוממה לביצוע 'סוד' בלבד	 הארקה 'סודות' - דוממה לביצוע 'סוד' בלבד
 הארקה 'סודות' - דוממה לביצוע 'סוד' בלבד	 הארקה 'סודות' - דוממה לביצוע 'סוד' בלבד
 הארקה 'סודות' - דוממה לביצוע 'סוד' בלבד	 הארקה 'סודות' - דוממה לביצוע 'סוד' בלבד

הערות:

1. כל המידע המוצג בטבלה זו הינו למידע כללי ויש להתייחס אליו כאלו
2. כל המידע המוצג בטבלה זו הינו למידע כללי ויש להתייחס אליו כאלו
3. כל המידע המוצג בטבלה זו הינו למידע כללי ויש להתייחס אליו כאלו
4. כל המידע המוצג בטבלה זו הינו למידע כללי ויש להתייחס אליו כאלו
5. כל המידע המוצג בטבלה זו הינו למידע כללי ויש להתייחס אליו כאלו
6. כל המידע המוצג בטבלה זו הינו למידע כללי ויש להתייחס אליו כאלו
7. כל המידע המוצג בטבלה זו הינו למידע כללי ויש להתייחס אליו כאלו
8. כל המידע המוצג בטבלה זו הינו למידע כללי ויש להתייחס אליו כאלו
9. כל המידע המוצג בטבלה זו הינו למידע כללי ויש להתייחס אליו כאלו
10. כל המידע המוצג בטבלה זו הינו למידע כללי ויש להתייחס אליו כאלו
11. כל המידע המוצג בטבלה זו הינו למידע כללי ויש להתייחס אליו כאלו
12. כל המידע המוצג בטבלה זו הינו למידע כללי ויש להתייחס אליו כאלו
13. כל המידע המוצג בטבלה זו הינו למידע כללי ויש להתייחס אליו כאלו
14. כל המידע המוצג בטבלה זו הינו למידע כללי ויש להתייחס אליו כאלו
15. כל המידע המוצג בטבלה זו הינו למידע כללי ויש להתייחס אליו כאלו

החברה הכלכלית לפיתוח שדרות (1999) בע"מ

שם	תאריך
נוסח	10.11.11
תוכן	א
אמצעי	א

ארכיטקט שטול טויר

ניסן אריאל
מנהל התוכנית
רואי חשבון

79702000 - 077-74703557
79702000 - 077-74703557
79702000 - 077-74703557

בית כנסת קהילה טוניסאית שכונת המו"ק
שדרות גוש 2976 תל אביב 64 מרחש 500

קומת הרקע
תוכנית הארקה 'סוד'

23005-A 150

תוכנית

ג.ג. כד להצטרף... המסלול... ג.ג. כד להצטרף... המסלול... ג.ג. כד להצטרף... המסלול...

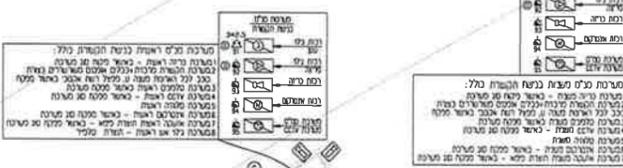
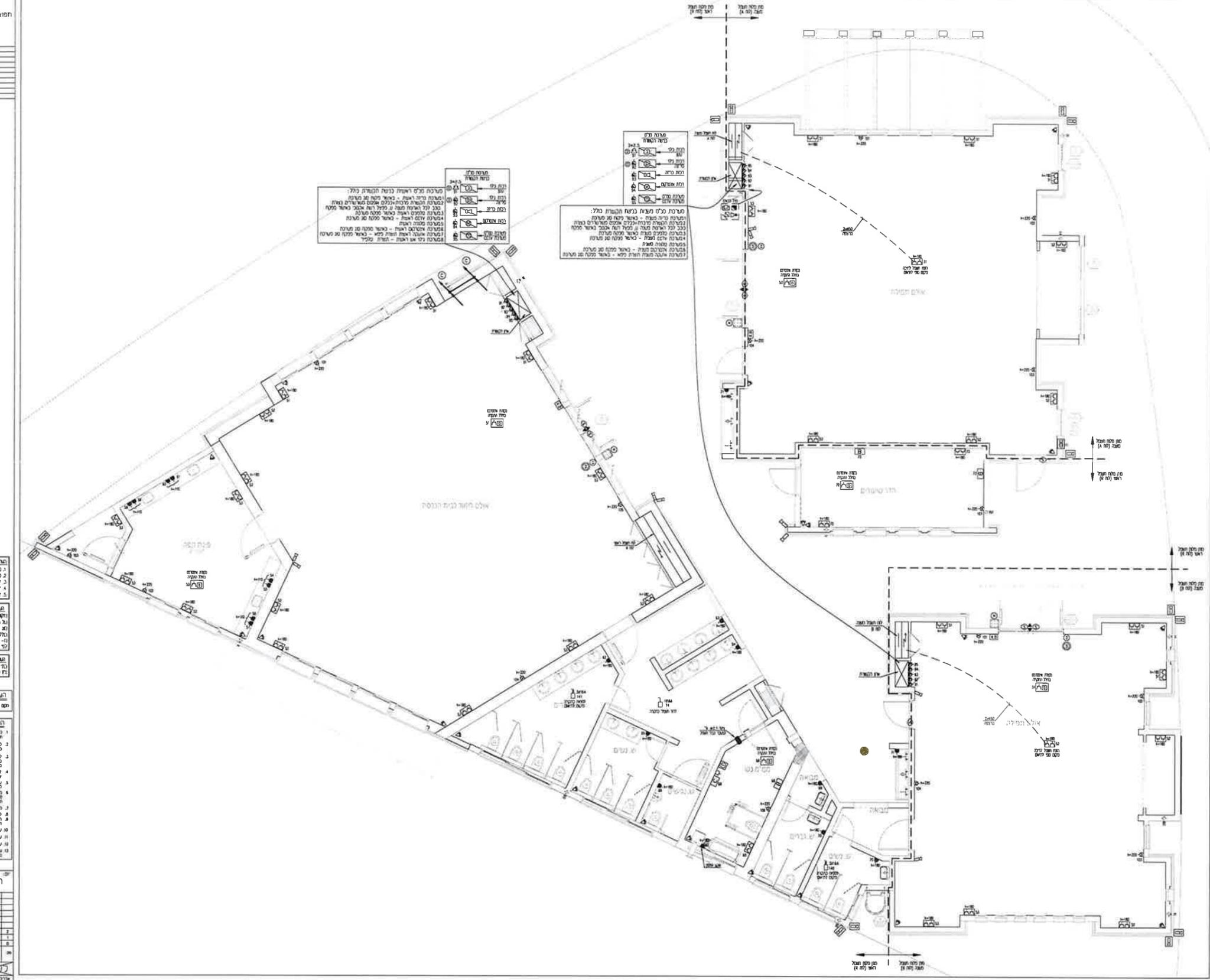

הערות: 1. כל המידע... 2. כל המידע... 3. כל המידע...

החברה והכלכלת לפיתוח שדרות (1999) בע"מ

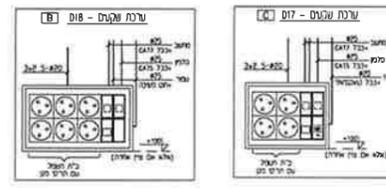

23005-00-P 150

תמונה

מקרא

קווי חשמל ברום עם כבל ליוענה
 קווי חשמל ברום עם כבל ליוענה
 קווי חשמל ברום עם כבל ליוענה

מפתח

קווי חשמל ברום עם כבל ליוענה
 קווי חשמל ברום עם כבל ליוענה
 קווי חשמל ברום עם כבל ליוענה

הצעה והכללת לפי חוק שורת (1999) בט"ל

ארכיטקט שמואל עוזר

אשרת

תוכנית חשמל חד חוקית
 לוחות משנה A ו B
 23005-B-A-B

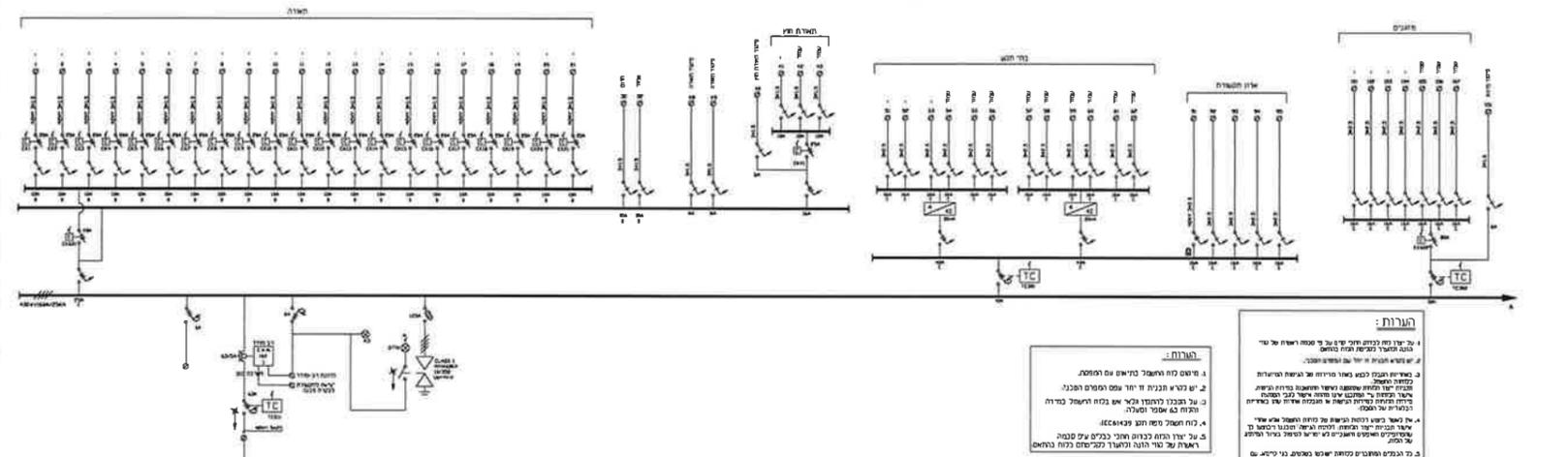
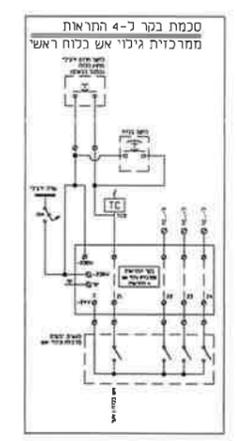
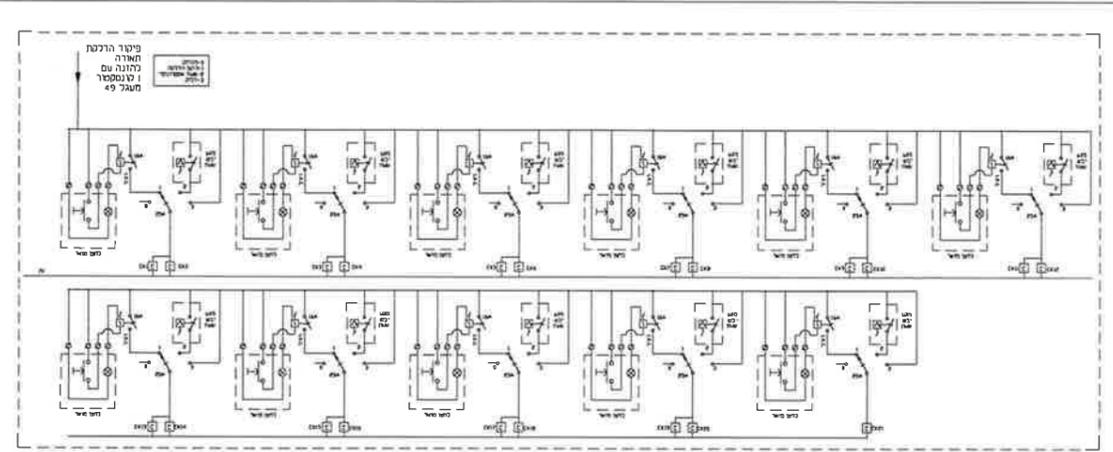
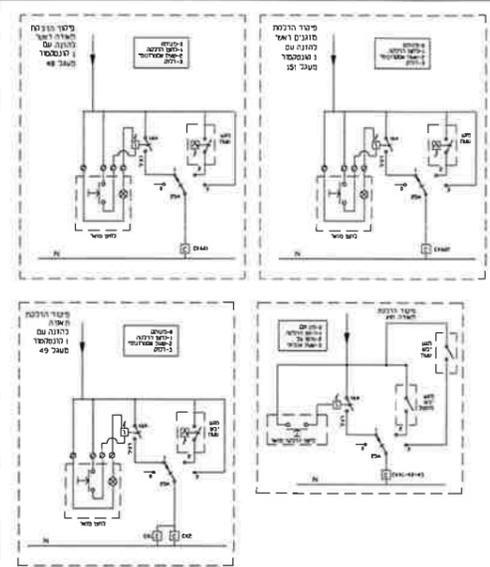

הערות:

1. על פי דרישות התקן יש להוסיף על כל קווי חשמל ברום כבל ליוענה.
2. על פי דרישות התקן יש להוסיף על כל קווי חשמל ברום כבל ליוענה.
3. על פי דרישות התקן יש להוסיף על כל קווי חשמל ברום כבל ליוענה.
4. חוזק השלול משהו שונה מ-1000V.
5. על פי דרישות התקן יש להוסיף על כל קווי חשמל ברום כבל ליוענה.

הבהרות:

1. כל המדידות נעשו באמצעות מכשיר מדידה מדויק.
2. כל המדידות נעשו באמצעות מכשיר מדידה מדויק.
3. כל המדידות נעשו באמצעות מכשיר מדידה מדויק.
4. כל המדידות נעשו באמצעות מכשיר מדידה מדויק.
5. כל המדידות נעשו באמצעות מכשיר מדידה מדויק.

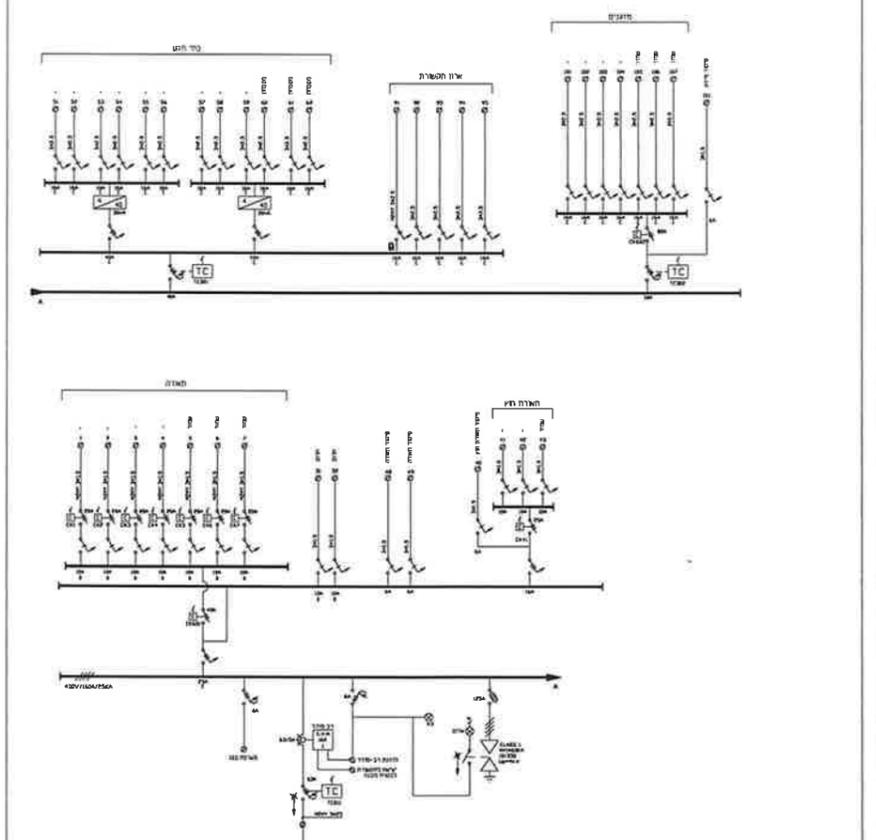
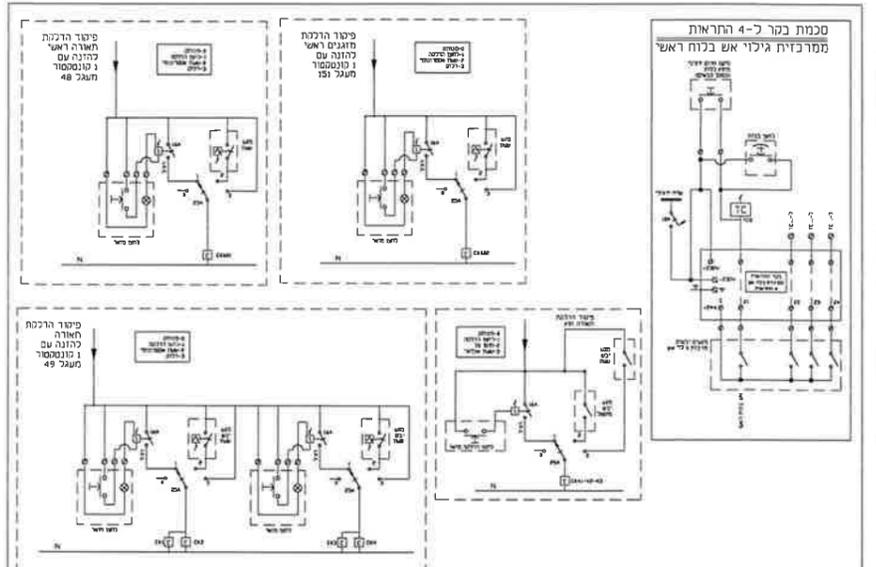

הערות:

1. על פי דרישות התקן יש להוסיף על כל קווי חשמל ברום כבל ליוענה.
2. על פי דרישות התקן יש להוסיף על כל קווי חשמל ברום כבל ליוענה.
3. על פי דרישות התקן יש להוסיף על כל קווי חשמל ברום כבל ליוענה.
4. חוזק השלול משהו שונה מ-1000V.
5. על פי דרישות התקן יש להוסיף על כל קווי חשמל ברום כבל ליוענה.

הבהרות:

1. כל המדידות נעשו באמצעות מכשיר מדידה מדויק.
2. כל המדידות נעשו באמצעות מכשיר מדידה מדויק.
3. כל המדידות נעשו באמצעות מכשיר מדידה מדויק.
4. כל המדידות נעשו באמצעות מכשיר מדידה מדויק.
5. כל המדידות נעשו באמצעות מכשיר מדידה מדויק.

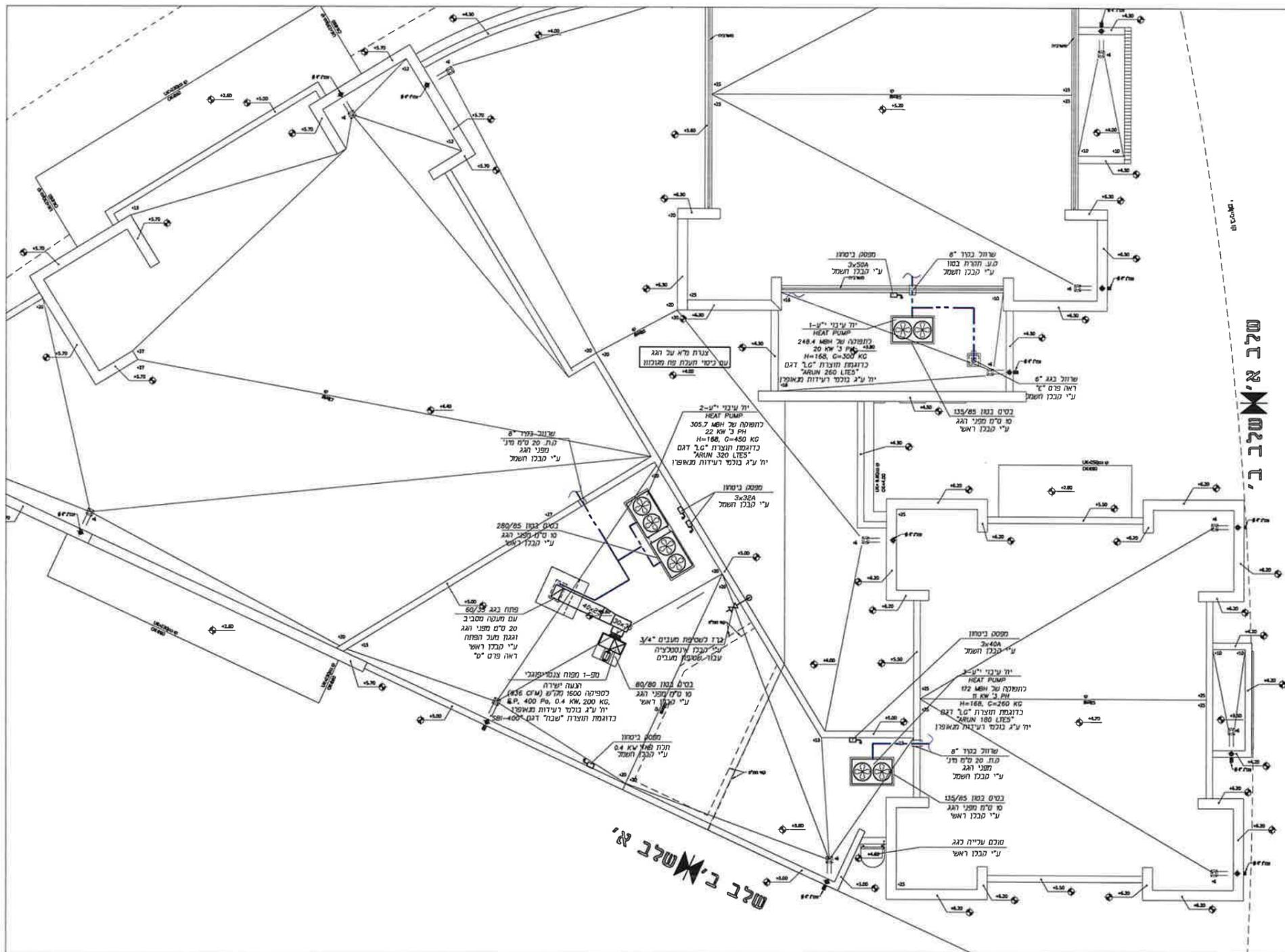
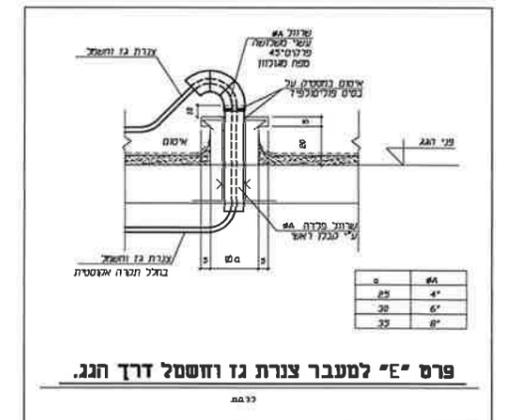
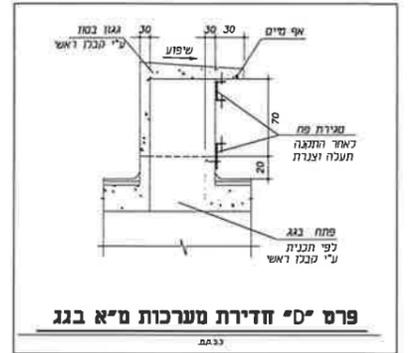

מקרא:

[Symbol]	ג.א.ת.ת. - גזי אוויר תחרי
[Symbol]	ג.א.ת.ת. - גזי ניקול אוויר תחרי
[Symbol]	מ.א.ת. - מפור אוויר תחרי
[Symbol]	ג.ב.ת. - גזי פניו עש תחרי
[Symbol]	ג.ג.ת. - גזי פניו עש תחרי
[Symbol]	ג.ה.ת. - גזי פניו עש תחרי
[Symbol]	ג.ו.ת. - גזי פניו עש תחרי
[Symbol]	ג.ז.ת. - גזי פניו עש תחרי
[Symbol]	ג.ח.ת. - גזי פניו עש תחרי
[Symbol]	ג.ט.ת. - גזי פניו עש תחרי
[Symbol]	ג.י.ת. - גזי פניו עש תחרי
[Symbol]	ג.כ.ת. - גזי פניו עש תחרי
[Symbol]	ג.ל.ת. - גזי פניו עש תחרי
[Symbol]	ג.מ.ת. - גזי פניו עש תחרי
[Symbol]	ג.נ.ת. - גזי פניו עש תחרי
[Symbol]	ג.ס.ת. - גזי פניו עש תחרי
[Symbol]	ג.ע.ת. - גזי פניו עש תחרי

תאריך

23.04.23	א	כ
23.05.23	א	כ
15.06.23	א	כ
14.09.23	א	כ

הערות

1. תוכן זה נועד כגובה ייעוץ בלבד והוא אינו מהווה אחריות על שום דבר.
2. כל הערות ש"ס י"א ייעוץ.
3. כל הערות ש"ס י"ב ייעוץ.
4. כל הערות ש"ס י"ג ייעוץ.
5. כל הערות ש"ס י"ד ייעוץ.
6. כל הערות ש"ס י"ה ייעוץ.
7. כל הערות ש"ס י"ו ייעוץ.
8. כל הערות ש"ס י"ז ייעוץ.
9. כל הערות ש"ס י"ח ייעוץ.
10. כל הערות ש"ס י"ט ייעוץ.
11. כל הערות ש"ס כ"א ייעוץ.
12. כל הערות ש"ס כ"ב ייעוץ.
13. כל הערות ש"ס כ"ג ייעוץ.

שינויים

23.04.23	כ"א	✓
23.05.23	כ"ב	✓
15.06.23	כ"ג	✓
14.09.23	כ"ד	✓

מפרט

מ"א-2

תכנית נג

ליניר מהנדסים בע"מ

ת"ד 23002, ירושלים

מס' הפרט: 302
לניר מרונדטים ב-ע"מ
מוג איר, קידור, אחודור, ויטום וחסא

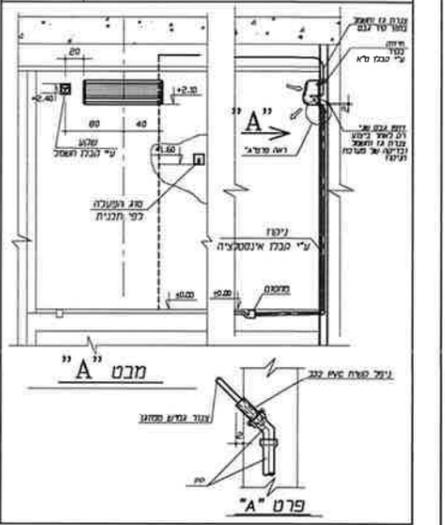

מס' הפרט: 506
לניר מרונדטים ב-ע"מ
מוג איר, קידור, אחודור, ויטום וחסא

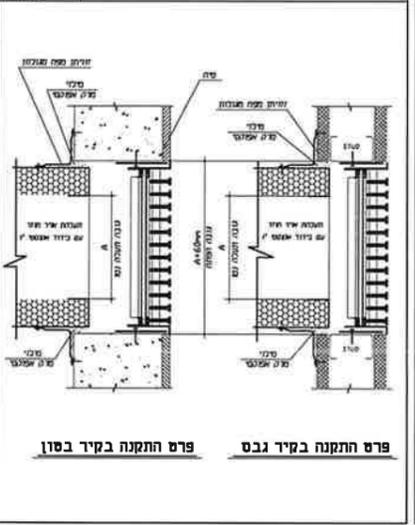

מס' הפרט: 507
לניר מרונדטים ב-ע"מ
מוג איר, קידור, אחודור, ויטום וחסא

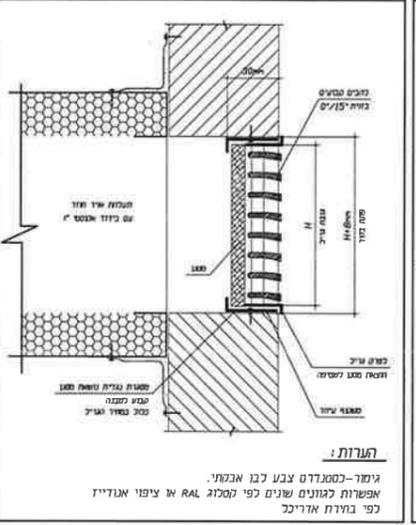

מס' הפרט: 519
לניר מרונדטים ב-ע"מ
מוג איר, קידור, אחודור, ויטום וחסא

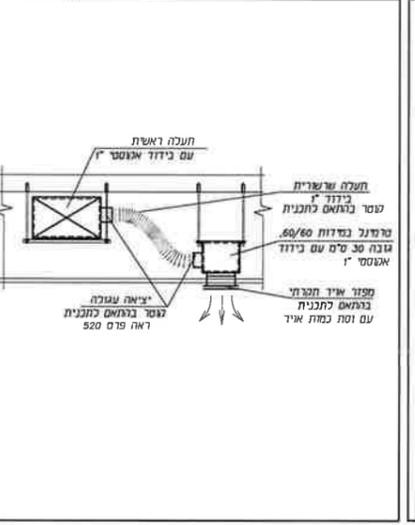

מס' הפרט: 502
לניר מרונדטים ב-ע"מ
מוג איר, קידור, אחודור, ויטום וחסא

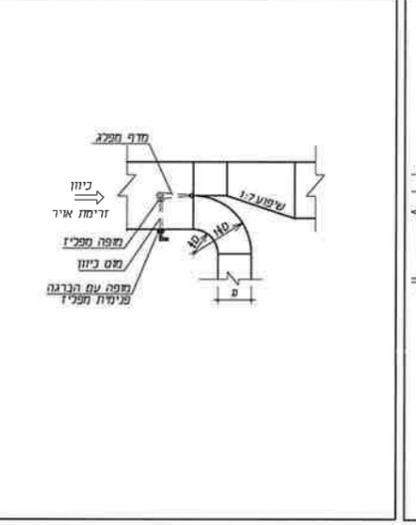

מס' הפרט: 501
לניר מרונדטים ב-ע"מ
מוג איר, קידור, אחודור, ויטום וחסא

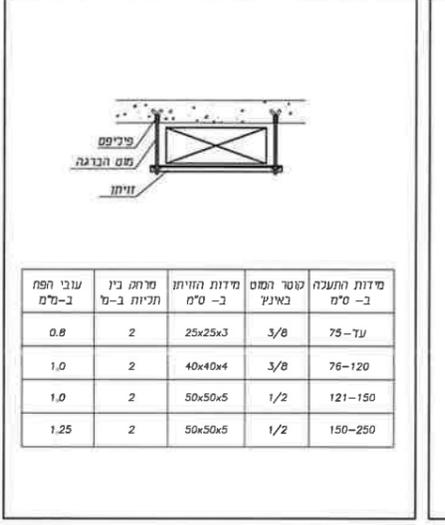

מס' הפרט: 301
לניר מרונדטים ב-ע"מ
מוג איר, קידור, אחודור, ויטום וחסא

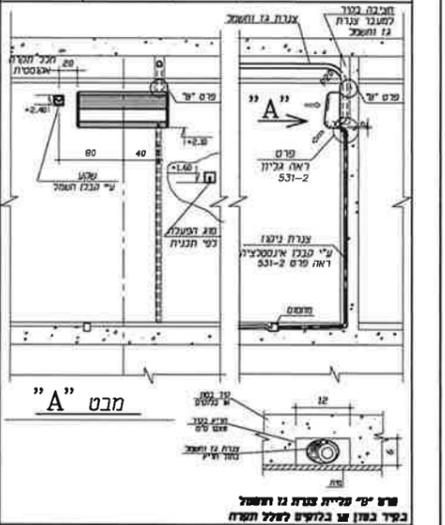

מס' הפרט: 504
לניר מרונדטים ב-ע"מ
מוג איר, קידור, אחודור, ויטום וחסא

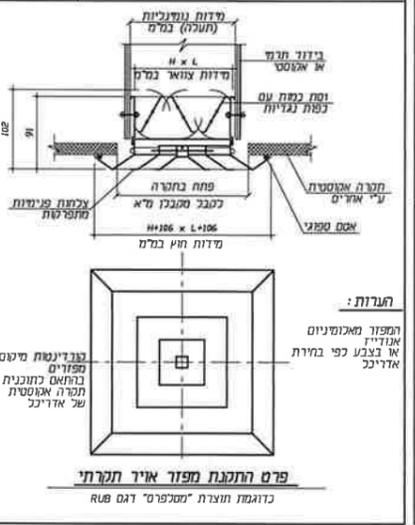

מס' הפרט: 521
לניר מרונדטים ב-ע"מ
מוג איר, קידור, אחודור, ויטום וחסא

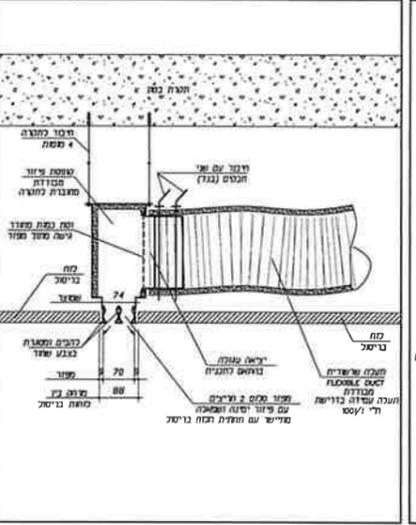

מס' הפרט: 520
לניר מרונדטים ב-ע"מ
מוג איר, קידור, אחודור, ויטום וחסא

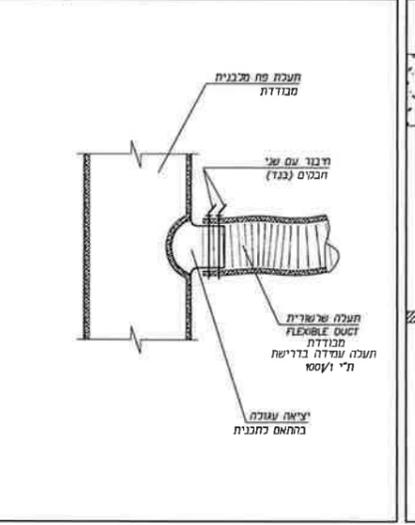

מס' הפרט: 511
לניר מרונדטים ב-ע"מ
מוג איר, קידור, אחודור, ויטום וחסא

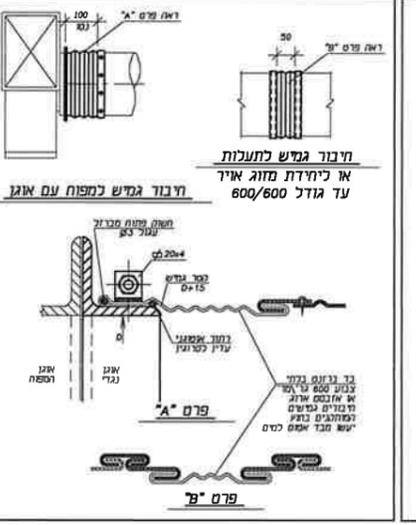

מס' הפרט: 503
לניר מרונדטים ב-ע"מ
מוג איר, קידור, אחודור, ויטום וחסא

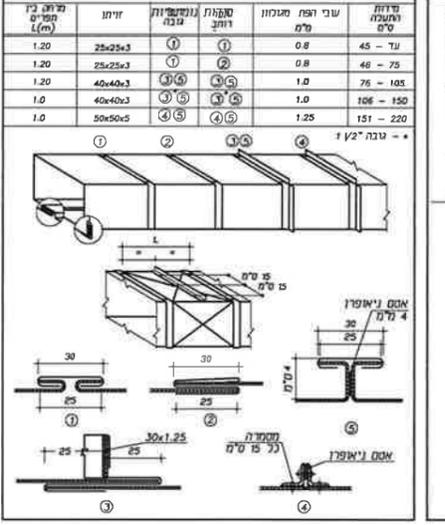

שנת תשלום	כמות	ערך
23.04.23	1	10.00
23.05.23	1	10.00
15.06.23	1	10.00
14.09.23	1	10.00

שנת תשלום	כמות	ערך
23.04.23	1	10.00
23.05.23	1	10.00
15.06.23	1	10.00
14.09.23	1	10.00

שדרות בית כנסת שוניטאי מיזוג אור

מס' הדף: 23002
מס' התוכנית: 4-מא
פרטים: לניר מרונדטים ב-ע"מ
מוג איר, קידור, אחודור, ויטום וחסא
תאריך: 20.04.23



807

503

1

65

410

מקרא

נקודה קיימת	[Symbol]
קו גבול קיים	[Symbol]
קו גבול חדש	[Symbol]
נקודה חדשה	[Symbol]
אגן גן "דומה"	[Symbol]
קו כסף	[Symbol]
רשת שולמח סלגן "סטקה"	[Symbol]
ניתן	[Symbol]
חלוקת יניקו "מלמא"	[Symbol]
סודות גניחה עם שלע	[Symbol]
אגן בטיח "בלוט"	[Symbol]
מאוזן יד	[Symbol]
גוד הקניון	[Symbol]
שער כשפים	[Symbol]
שער דו כוב	[Symbol]
מסלול "כרא"	[Symbol]
אשפתון "כרא"	[Symbol]
עץ מייבון	[Symbol]

רשימת הפניה לפרטים

מס' קו גוד	9/1
מס' חלוקת יניקו	9/3
כניסה לפנח סולק	9/4
מס' אגן גן	9/5
מס' רשת שולמח סלגן "סטקה"	9/6
מס' אגן בטיח "בלוט"	9/7
מס' סודות	9/8
מס' מאוזן יד	9/10
מס' גוד הקניון	9/11
מס' שער דו כוב ברוחב 200/300 ס"מ	9/12
מס' שער דו כוב ברוחב 200/150 ס"מ אחר שווא	9/13
מס' שער כשפים ברוחב 200/145 ס"מ	9/13
מס' מסלול "כרא"	9/14
מס' אשפתון "כרא"	9/15

חוכמה							
מס' רישום	תאריך	מיקום	מחיר	סוג רישום	תחום	סטטוס	הערות

הכבוד מורא למרות עור' דרום: את כד הדרת
להרע דחבנו ער כר טען א א רחמא
כד דחבנו נעוליו רטא הקוט על הרכנו

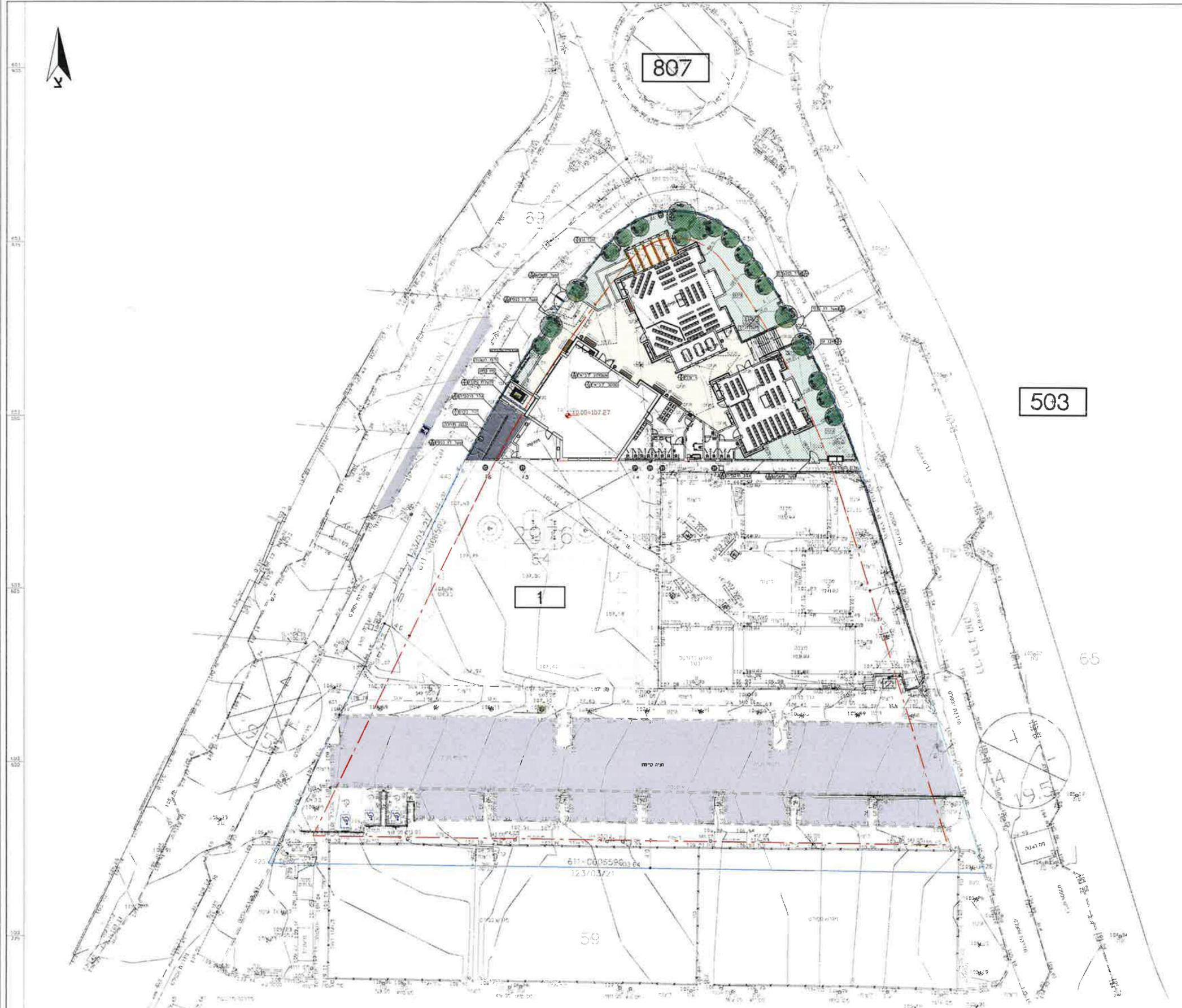

11.12.2023	1
11.12.2023	1
11.12.2023	1
11.12.2023	1
11.12.2023	1

11.12.2023

זן אדריכלים בע"מ
ZACH
Architects
רח' חורה ועבודה 6, גן יבנה
zachoffice25@gmail.com

DRIVING DESCRIPTION
שדרות
בית כנסת סוניטא
חבנית פיחוח כללית

מס' רישום	תאריך	מחיר	סוג רישום	תחום	סטטוס

מס' רישום	תאריך	מחיר	סוג רישום	תחום	סטטוס

1	11.12.2023	1
---	------------	---



רשימת הפניה לפרטים

- פרט 1 - קיר הקפי
- פרט 3 - תעלת ניקו
- פרט 4 - שביל בטון מוחלק
- פרט 5 - אבן גן
- פרט 6 - אבן ריצוף
- פרט 7 - אבן סימון לעיזורים
- פרט 9 - מדרגות
- פרט 10 - מאחו יד
- פרט 11 - גדר הפרדה/בטיחות בגובה 110 ס"מ
- פרט 12א - שער דו כנפי דגם "עפולה" במידות 200/300 ס"מ בכניסה משנית
- פרט 12ב - שער דו כנפי דגם "עפולה" במידות 200/150 ס"מ כאזור שרות
- פרט 112 - שער כפושפ דגם "עפולה" במידות 200/145 ס"מ
- פרט 14 - ספסל
- פרט 15 - אשפחון

מקרא

- נק' גובה קיימת
- קו גובה קיים
- אבן גן
- קיר בטון
- קו גובה מתוכנן
- גובה מתוכנן 107.25
- סימון אחוז שיפוע 1.0%
- סימון גובה קיר 106.80
- סימון פרט
- סימון פריסה
- אזורי ריצוף
- שביל בטון מוחלק
- תעלת ניקו
- גדר מדרגות
- אבן סימון לעיזורים
- מאחו יד
- מעקה הפרדה בגובה 110 ס"מ
- שער כפושפ
- שער דו כנפי בגובה 150/200 ס"מ
- ספסל ישיבה
- אשפחון

רשמי יחיד נדרש. עליו כרוסו את כל הפרטים. ציורו נחשב לזכויות יוצרים. כל הזכויות שמורות ויש להתייעץ עם המערכת.

תאריך	11.12.2023
פרויקט	1
מיקום	רח' תורה ועבודה 6, גן יבנה
מחבר	ZACH Architects
שרות	שרותי
חברת	חברת
מחיר	1,200
מספר	297/210
שם	רשמי
מספר	5
תאריך	11.12.2023
מספר	1

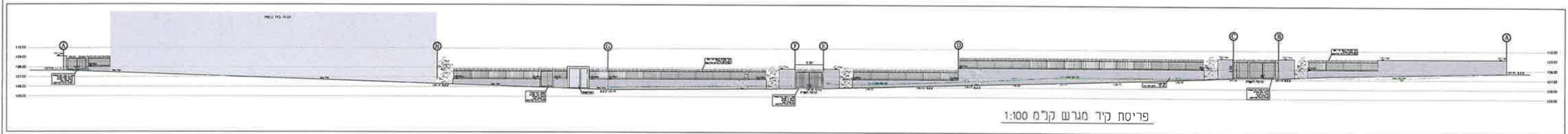
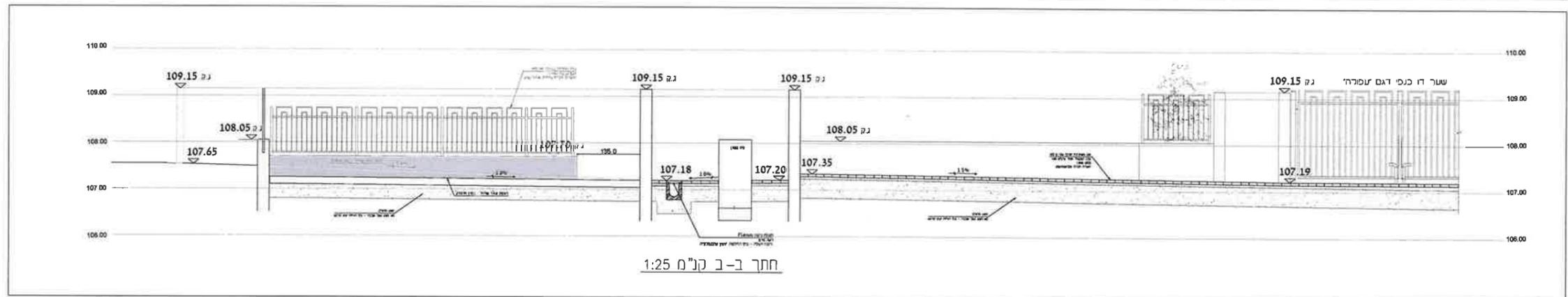
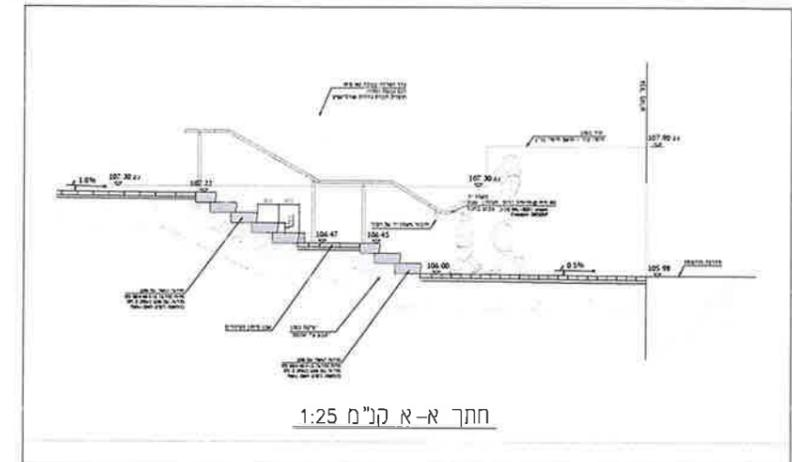

תוכנית מת"מ 1618 15.01.2018	
שם הפרויקט פרויקט	מספר תוכנית 1618
תאריך 15.01.2018	סדרת תוכניות 1618
חברה ZACH	
חתום על ידי [Signature]	

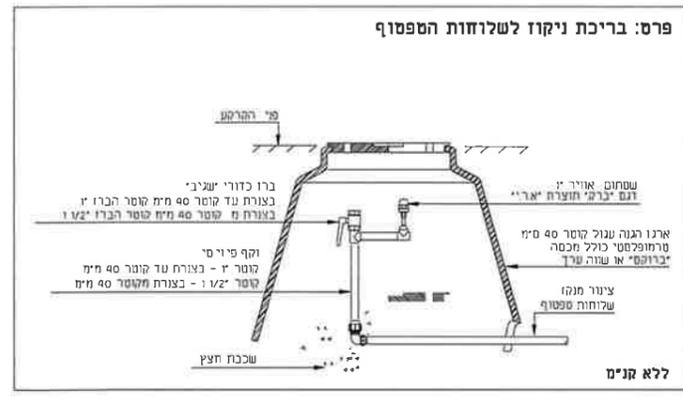
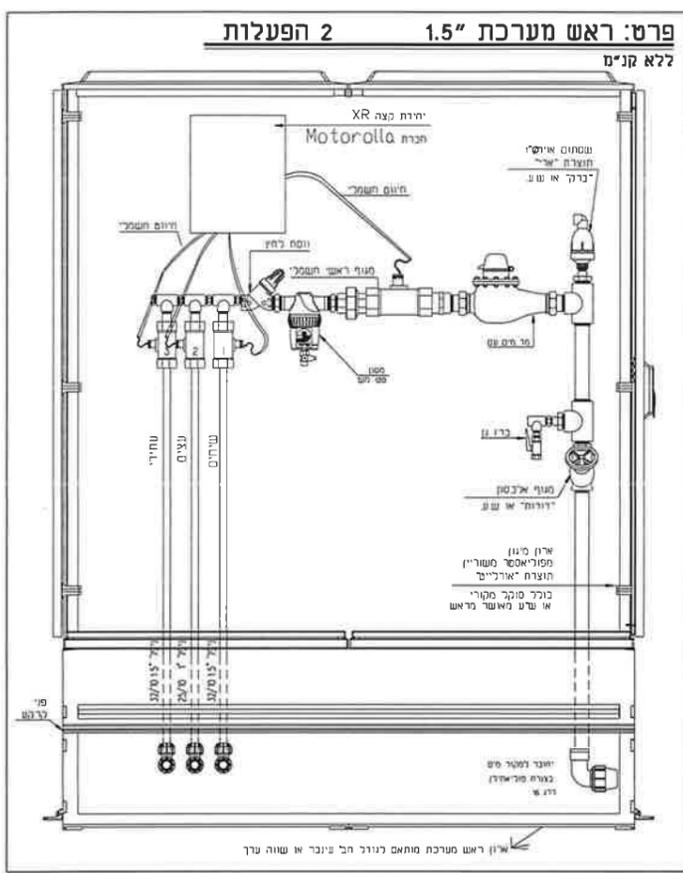

מקרא השקיה

תיאור	סימון
ראש מערכת השקיה (ראה פרט ראש מערכת)	
שרוויל P.V.C למעבר צנרת השקיה בקוטר 110 מ"מ דרג 10	
צינור מוביל פולאתילן קו מ"מ - 10 / 32	
צינור מוביל פולאתילן קו מ"מ - 10 / 25	
אביזר סוף קו מוביל	
צנרת טפטוף אינטגרלי מוטוטה 16 מ"מ לעצים ראה פרט	
גזע עץ	

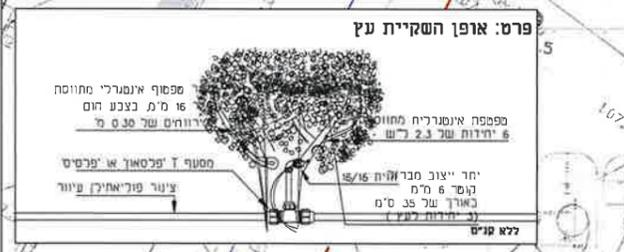
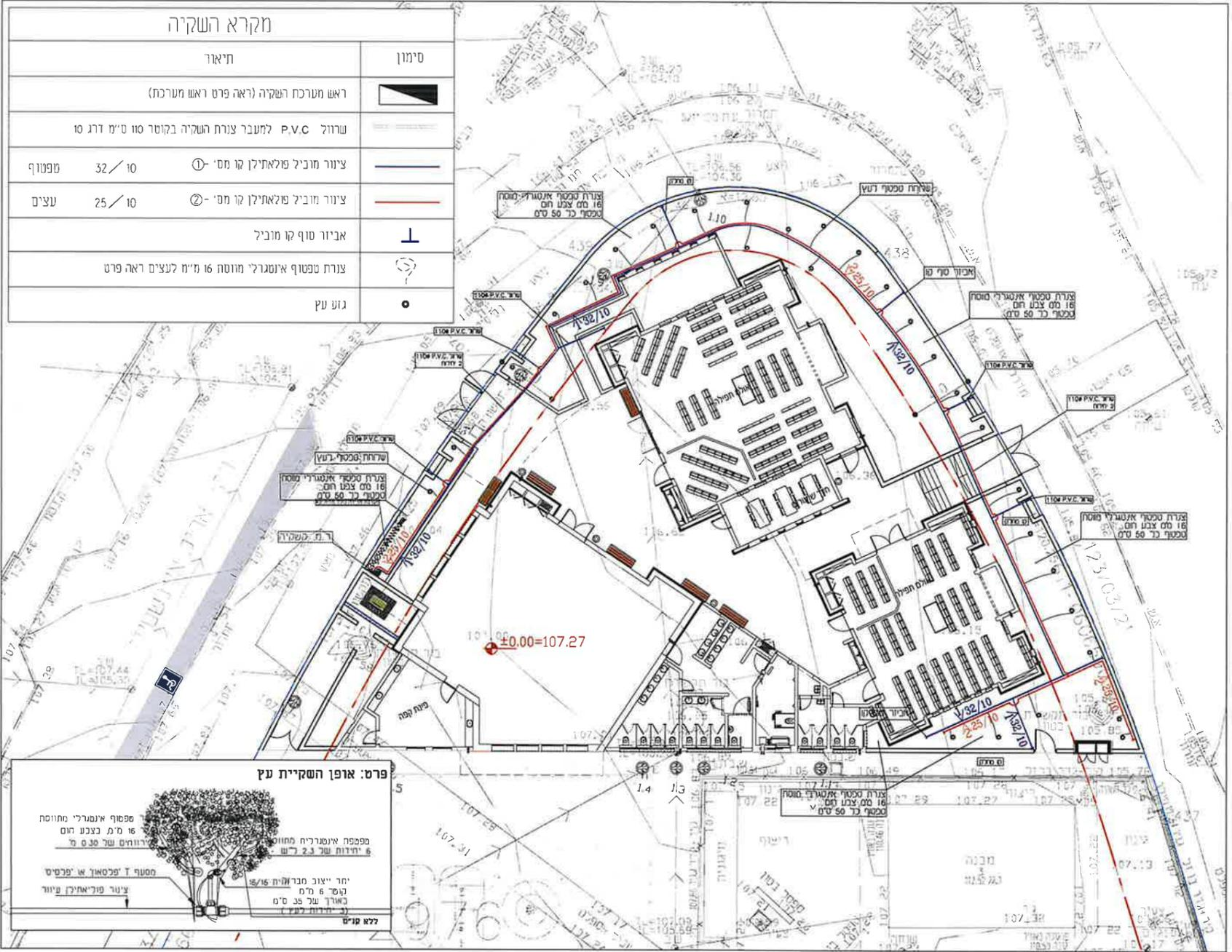

המבן אחראי למידת עולה בדקום או כד הסיחה ודורות רחמנו עד כד שעת או אי רחמנו. כד רחמנוט ששירח רחמו הרטי על החמנוט

11.12.2023 1

11.12.2023 1

זך אדריכלים בע"מ
ZACH
Architects
רח' תורה ועבודה 6, גן יבנה
zachoffice25@gmail.com

שררות
ביח כמכח טוניסאי
תכנית השקיה

SCALE 1:250
540x280
11.12.2023
1

צמחיה								
סימול	מס'י	שם עברי ובוטני	גודל	מיכל	מרווח (ס"מ)	שטח במ"ר	סה"כ כמות	
Fr	1	פלומריה ריחנית Plumeria rubra	8	ל' 60	כמסומן	—	4	
Se	2	סופורה אמריקאית "Sophora secundiflora"	8	ל' 60	כמסומן	—	21	
Fc	3	תאנה "Ficus carica"	8	ל' 60	כמסומן	—	1	
Fg	4	רימון וונדרפול "Punica granatum Wonderful"	8	ל' 60	כמסומן	—	3	
○	5	קלמנדין Calamondin	—	ל' 40	כמסומן	—	8	
■	7	לענה שיחנית Artemisia arborescens	4	ל' 3	0.5x0.5 מטר	89	356	
■	8	הדס משולש Myrtus communis	4	ל' 3	0.5x0.5 מטר	120	480	
■	9	רוזמרין רפואי 'בלו לגון' Rosmarinus officinalis 'Blue Lagoon'	4	ל' 3	0.5x0.5 מטר	97	388	

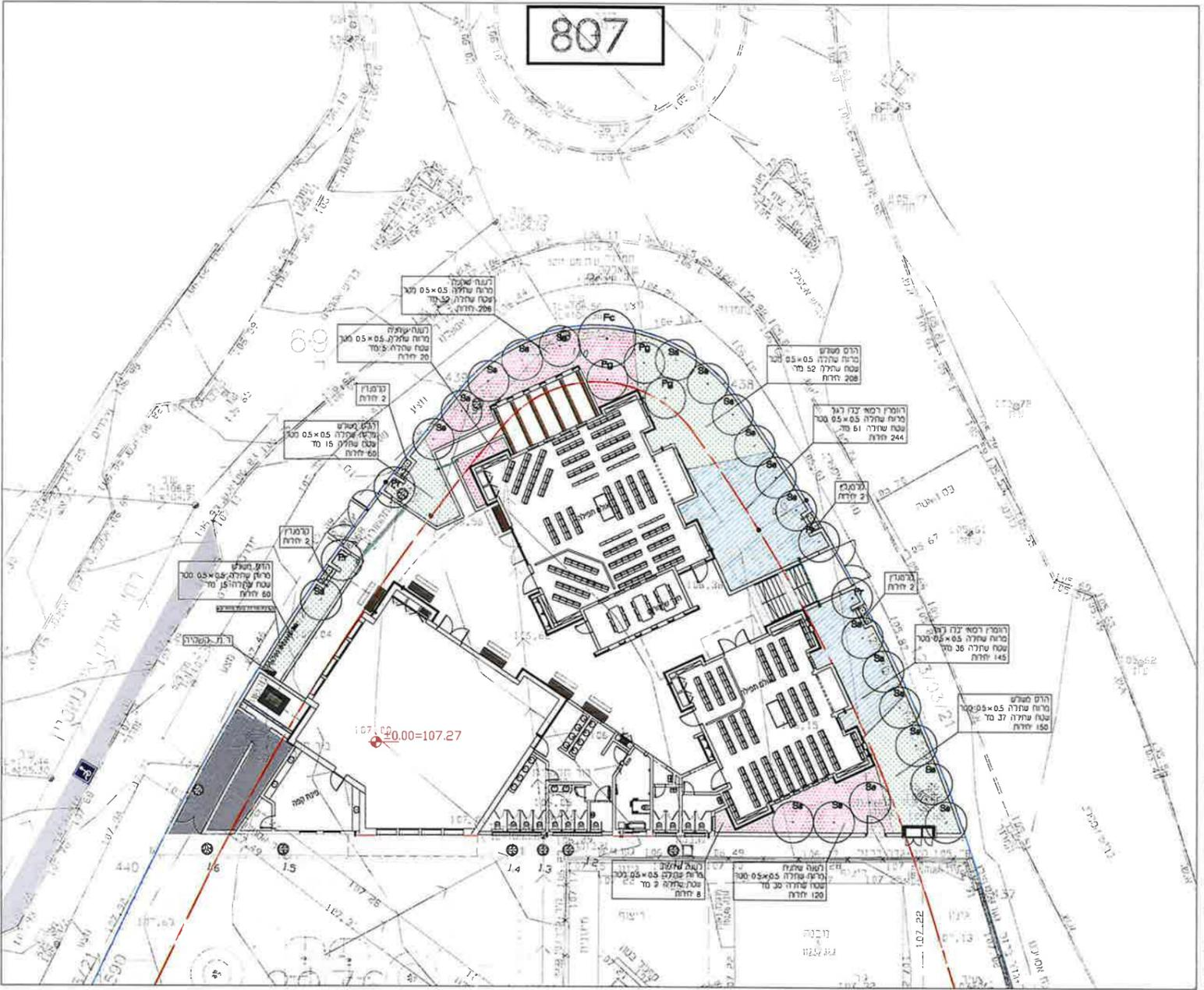
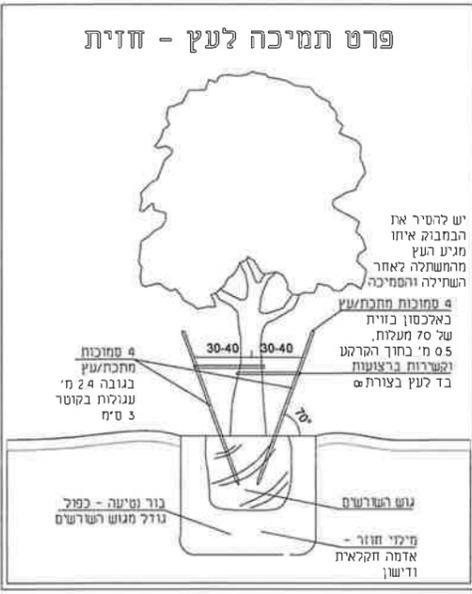

הבנת אדריכלות על ידי ציור
לימודים ופיתוח על ידי ציור
כל המבנה נשען על אדריכלות

מס' תוכנית	שם	תאריך	מחבר
1	דריסה	11.12.2023	אוריאל זאך
2	מבט על	11.12.2023	אוריאל זאך
3	מבט על	11.12.2023	אוריאל זאך
4	מבט על	11.12.2023	אוריאל זאך
5	מבט על	11.12.2023	אוריאל זאך
6	מבט על	11.12.2023	אוריאל זאך
7	מבט על	11.12.2023	אוריאל זאך
8	מבט על	11.12.2023	אוריאל זאך
9	מבט על	11.12.2023	אוריאל זאך

11.12.2023

1

ד"ר אוריאל זאך
ZACH
Architects
רח' תורה ועבודה 6, גן יבנה
zachoffice25@gmail.com

שרות
בית במסגרת
תכנית צמחיה

1250

297210

11.12.2023

6

1